

Государственное бюджетное
учреждение дополнительного образования «Детская школа искусств»
им. В.В. Толкуновой

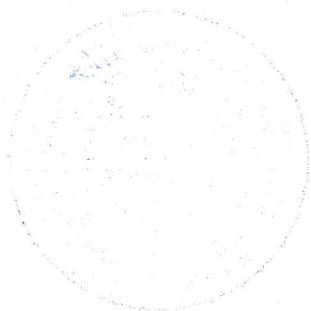

Рабочая программа по учебному предмету
«Английский язык»
дополнительной общеразвивающей общеобразовательной программы в
области музыкального искусства
«Раннее эстетическое развитие»

г. Ртищево
2022 г.

Рассмотрено
методическим советом
ГБУ ДО «ДШИ» им. В.В. Толкуновой
Протокол № 7
от « 26 » 08 2022 г.

Утверждаю
Директор ГБУ ДО «ДШИ»

им. В.В. Толкуновой
Н.В. Шаракеева

от « 26 » 08 2022 г.

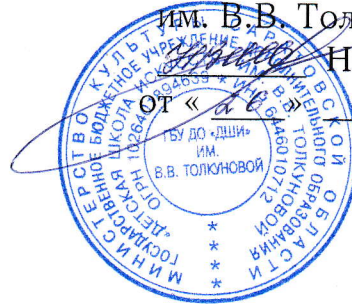

Разработчик – Т.Ю.Маслова, преподаватель английского языка
ГБУ ДО «ДШИ» им. В.В. Толкуновой

Рецензент – Н.И. Корнилаева, заведующая отделением раннего эстетического
развития ГБУ ДО «ДШИ» им. В.В. Толкуновой

Пояснительная записка

В настоящее время повысился интерес к раннему обучению детей иностранным языкам. Изучение иностранного языка в раннем возрасте особенно эффективно, т.к. именно дети дошкольного возраста проявляют большой интерес к людям иной культуры. Эти детские впечатления сохраняются на долгое время и способствуют развитию внутренней мотивации изучения первого, а позже и второго иностранного языка. В целом, раннее обучение неродному языку несет в себе огромный педагогический потенциал как в плане языкового, так и общего развития детей.

В основу программы «Английский язык» положен УМК под редакцией Н. А. Бонк «Английский для малышей». Предлагаемая программа направлена на поэтапное формирование и развитие элементарных навыков устной речи у детей дошкольного возраста, составлена для детей 4- 7 лет.

Срок обучения по учебной программе «Английский язык»- 3 года, продолжительность учебных занятий - 35 недель, количество часов аудиторных занятий 1-3 классы - 105 часов.

Цель: формирование элементарных навыков общения на английском языке у детей дошкольного возраста.

Задачи (1 год обучения):

- формирование первичных навыков диалогической и монологической речи на английском языке;
- развитие речевого слуха, памяти, внимания, мышления.
- воспитание интереса и уважения к культуре других народов.

Задачи (2 год обучения):

- расширение словарного запаса, развитие навыков диалогической и монологической речи на английском языке;
- развитие языковой догадки, мышления, творчества;
- воспитание интереса и уважения к традициям и обычаям других народов на материале сказок, потешек, поговорок и т.п.

Задачи (3 год обучения):

- формирование речевой, языковой, социокультурной компетенции;
- развитие мышления, памяти, воображения, воли; формирование мотивации к познанию и творчеству;
- воспитание у детей устойчивого интереса к изучению нового языка; чувства толерантности.

В соответствии с поставленными задачами определены следующие **принципы обучения:**

- принцип коммуникативной направленности;
- принцип опоры на родной язык;
- принцип интеграции;
- принцип дифференциации,
- принцип коллективно-индивидуального взаимодействия;

- принцип «минимакса»;
- принцип игровой основы обучения.

Необходимо также учитывать психологию возрастной категории детей, опираясь на принцип

- коммуникативности,
- функциональности мышления детей.

Познание мира, познание неродного языка в детском возрасте чаще всего происходит в деятельностно-игровой ситуации. Игра - это главный мотивационный движитель ребенка, тот методический инструмент, который обеспечивает готовность к общению на языке.

Содержание программы, учебные и дополнительные материалы программы призваны: - способствовать дальнейшему развитию способностей личности ребенка: мышления, памяти, внимания, восприятия, языковой догадки, эрудиции, дисциплины;

- развивать его речевые способности ;
- развивать мотивацию, волю и активность детей;
- приучать дошкольников к коллективной и самостоятельной работе;
- развивать любознательность, артистизм и др.

Программа предполагает непрерывное знакомство с иноязычным фольклором (песни, стихи, рифмовки, игры, поговорки), со сказочными и страноведческим материалом. Предложенная тематика и формы обучения соответствуют возрастным особенностям, познавательным потребностям и интересам дошкольников, дают простор детской фантазии и возможность проявить свою индивидуальность. По мере усвоения программы, в процессе диагностирования произносительных, лексических и грамматических навыков (в пределах изученных тем), элементарных коммуникативных навыков и умений в основных видах речевой деятельности (аудировании и говорении), отмечается уровень их сформированности, что позволяет выявить задатки и склонности, начальные знания и умения детей.

Коммуникативно-познавательная деятельность в обучении детей является ведущей как в процессе непосредственной образовательной деятельности, а также в процессе рисования, лепки, физкультурных упражнений, танцев, игр, театральных представлений с использованием иностранного языка. Взаимодействие с собеседником, звучащим текстом, предметами, картинками вызывает интерес, побуждает к ответной реакции. На раннем этапе обучения иностранному языку происходит формирование основ языковой и минимальной коммуникативной компетенций. Это стимулирует познавательную мотивацию детей и формирует положительное отношение к изучаемому языку и иноязычной культуре.

Активно используются вариативные формы обучения: фронтальная, коллективная, групповая, индивидуальная, парная, игровая. В процессе обучения детей английскому языку на раннем этапе согласно программе используются следующие основные методы: коммуникативный, наглядный,

проектный. *Коммуникативный метод* является верховным, доминирующим, в наибольшей степени соответствующий специфике иностранного языка как учебного предмета. С помощью данного метода решается первоочередная задача - овладение элементарными навыками и умениями устного иноязычного общения на раннем этапе изучения английского языка, начальное формирование способности детей к общению на межкультурном уровне. *Наглядный метод* предусматривает непосредственный показ предметов и явлений окружающего мира, наглядных пособий с целью облегчения понимания, запоминания и использования учебного материала в практической деятельности учащихся.

Проектный метод позволяет реализовать межпредметные связи в обучении, расширить «узкое пространство» общения в кабинете иностранного языка, осуществить широкую опору на практические виды деятельности, типичные для детей указанного возраста. Таким образом, у детей развивается элементарная креативная компетенция как показатель коммуникативного владения английским языком на данном этапе его изучения.

1. Содержание программы

Речевые умения.

Предметное содержание речи.

Общение дошкольников на иностранном языке в рамках следующей примерной тематике:

1. Я и моя семья. Взаимодействие в семье, с друзьями. Внешность. Счет от 1-12. Воспитание вежливости и отзывчивости у детей по отношению друг к другу.

2. Домашние и дикие животные. Цвета. Прилагательные. Воспитание любви к животным и эмоциональную отзывчивость на личные успехи и успехи товарищей.

3. Родная страна и страна/страны изучаемого языка. Выдающиеся люди (английская королева и король). Достопримечательности (памятники, улицы, театры).

4. Времена года. Природа. Погода. Глаголы движения. Виды спорта. Увлечения.

Виды речевой деятельности

Говорение. Диалогическая речь.

Диалог этикетного характера- начинать, поддерживать и заканчивать разговор; поздравлять, выражать пожелания и реагировать на них; выражать благодарность; вежливо переспрашивать, отказаться, соглашаться;

Диалог- расспрос- запрашивать и сообщать фактическую информацию (Кто? Что? Как? Где?), переходя с позиции спрашивающего на позицию отвечающего; целенаправленно расспрашивать, «брать интервью»;

Диалог- побуждение к действию – обращаться с просьбой, приглашать к действию/ взаимодействию и соглашаться/ не соглашаться принять в нем участие;

Комбинирование указанных видов диалога для решения коммуникативных задач. **Монологическая речь** – кратко высказываться о фактах и событиях, используя такие коммуникативные типы речи, как повествование и сообщение;

Аудирование Восприятие на слух и понимание услышанного текста или речи педагога. Формирование умений: -выделять основную информацию в воспринимаемом на слух тексте; - выборочно понимать необходимую информацию.

Языковые знания и навыки

Произносительная сторона речи.

Навыки адекватного произношения и различения на слух всех звуков изучаемого иностранного языка, соблюдения ударения и интонации в словах и фразах, ритмико-интонационные навыки произношения различных типов предложений, выражение чувств и эмоций.

Лексическая сторона речи

Навыки распознавания и употребления в речи лексических единиц, обслуживающих ситуации в рамках тематики дошкольного учреждения, наиболее распространённых устойчивых словосочетаний, оценочной лексики, реплик-клише речевого этикета, характерных для культуры стран изучаемого языка.

Грамматическая сторона речи

Признаки глаголов в наиболее употребительных временных формах, модальных глаголов, существительных, артиклей, относительных, неопределённых/неопределённо-личных местоимений, прилагательных, наречий, предлогов, количественных и порядковых числительных. Навыки распознавания и употребления в речи

Социокультурные знания и умения

Осуществление межличностного и межкультурного общения с применением знаний о национально-культурных особенностях своей страны и страны/стран изучаемого языка, полученных на непосредственной образовательной деятельности иностранного языка и в процессе изучения другой непосредственной деятельности.

Знание:

- значения изучаемого иностранного языка в современном мире;
- наиболее употребительной фоновой лексики;
- современный социокультурный портрет стран, говорящих на изучаемом языке;
- культурного наследия стран изучаемого языка.

Овладение умениями:

- представлять родную культуру на иностранном языке;
- находить сходство и различие в традициях своей страны и страны/стран изучаемого языка;

Учебно-познавательные умения

Овладение специальными учебными умениями:

- осуществлять осмысленный просмотр мультфильмов на иностранном языке;

- выполнять простые задания;

- пользоваться словарями и справочниками, в том числе электронными.

участвовать в проектной деятельности, интеграционного характера.

ТРЕБОВАНИЯ К УРОВНЮ ПОДГОТОВКИ ВЫПУСКНИКОВ

В результате изучения иностранного языка дошкольник должен:

Знать/понимать:

- основные значения изученных лексических единиц (слов, словосочетаний);

- интонацию различных коммуникативных типов предложения;

- признаки изученных грамматических явлений (видо-временных форм глаголов, модальных глаголов, артиклей, существительных, местоимений, числительных, предлогов);

- основные нормы речевого этикета, принятые в стране изучаемого языка;

- роль владения иностранными языками в современном мире; особенности образа жизни, быта, культуры стран изучаемого языка (всемирно известные герои художественных детских произведений; известные достопримечательности), сходство и различия в традициях своей страны и стран изучаемого языка.

Уметь:

говорение

- начинать, вести/поддерживать и заканчивать беседу в стандартных ситуациях общения, соблюдая нормы речевого этикета;

- расспрашивать собеседника и отвечать на его вопросы, высказывая свое мнение, просьбу, отвечать на предложение собеседника согласием/отказом, опираясь на изученную тематику и усвоенный лексико-грамматический материал;

- рассказывать о себе, своей семье, друзьях, своих интересах и планах на будущее, сообщать краткие сведения о своем городе/селе, своей стране и стране изучаемого языка;

- делать краткие сообщения, описывать события/явления(в рамках изученных тем), передавать основное содержание, основную мысль услышанного, выражать свое отношение к услышанному, давать краткую характеристику персонажей;

аудирование

- понимать основное содержание коротких, несложных аутентичных прагматических текстов (прогноз погоды, мультфильмы) и выявлять значимую информацию;

- понимать основное содержание несложных аутентичных текстов, относящихся к разным коммуникативным типам речи (сообщение, рассказ);

Использовать приобретенные знания и умения в практической деятельности и повседневной жизни для:

- социальной адаптации; достижения взаимопонимания в процессе устного общения с носителями иностранного языка, установления в доступных пределах межличностных и межкультурных контактов;
- осознание целостной картины полиязычного, поликультурного мира, осознание места и роли родного языка и изучаемого иностранного языка в этом мире;
- приобщения к ценностям мировой культуры через иноязычные источники информации (в том числе мультимедийные);
- ознакомление представителей других стран с культурой своего народа; осознания себя гражданином своей страны и мира.

2. Содержание образовательной программы по английскому языку эстетического цикла

Знакомство (праздники). «А вот и я! Привет!»

Задачи:

1. Развитие у детей этической функции общения (умения поздороваться, попрощаться), познакомиться(представить себя и кого-нибудь).
2. Развитие умения понимать обращенные к ним реплики и реагировать на них.
3. Развитие умения сообщить о себе.
4. Формировать у детей представлений об англоговорящих странах.

1 класс

Аудирование	Лексическое наполнение	Речевые образцы, подлежащие усвоению	Практическая деятельность	Страноведческий материал
What is name? How old are you?	A boy, a girl, one, two, three, four, five, six, seven, eight, nine, ten.	Good morning! Good afternoon! Good bye! Hello! Hi! My name is...	Обыгрывание ситуации «Встреча на прогулке»	Правила знакомства в англоговорящих странах. Имена английских детей.

2 класс

Аудирование	Лексическое наполнение	Речевые образцы, подлежащие усвоению	Практическая деятельность	Страноведческий материал
How are you? Where do you live?	Eleven, twelve, to live, he, she.	Good evening! I am five I live in Stary Oskol Nice to meet you!	Обыгрывание ситуации «Интервью»	London, America, Great Britain.

3 класс

Аудирование	Лексическое наполнение	Речевые образцы,	Практическая деятельность	Страноведческий материал

		подлежащие усвоению		
How are you? Where do you live?	Eleven, to twelve, to live, he, she	I'm glad to see you. Happy birthday to you! That's my name!	Обыгрывание ситуации « Однажды на дне рождении».	Как празднуют дни рождения в англоговорящих странах.

«Моя семья».

Задачи:

1. Формирование у детей основ общения на английском языке в пределах сюжета: умение сделать сообщение о членах своей семьи, о роде занятий и увлечениях.
2. Развитие навыков аудирования английской речи.
3. Знакомство детей с аутентичной информацией, отражающей особенности быта и семейных традиций в англоговорящих странах.

1 класс

Аудирование	Лексическое наполнение	Речевые образцы, подлежащие усвоению	Практическая деятельность	Страноведческий материал
Is this...?	A mother, a father, a sister, a brother.	This is my mother.	Рисуем семью.	Как назвать членов английской семьи и как обращаться к членам английской семьи

2 класс

Аудирование	Лексическое наполнение	Речевые образцы, подлежащие усвоению	Практическая деятельность	Страноведческий материал
Have you got...? How many....?	A family, to love.	Yes, I have No, I have not	I have a mother.	Создание семейного портрета Быт и семейные традиции а Англии/Америке.

3 класс

Аудирование	Лексическое наполнение	Речевые образцы, подлежащие	Практическая деятельность	Страноведческий материал
-------------	---------------------------	-----------------------------------	------------------------------	-----------------------------

		усвоению		
Please, show me. Let's count. What have you got?	A doctor, a teacher, глагол have, has.	That is... I love my mother. My friend has...	Рассказ английского друга о семье.	Английские имена и фамилии.

«ДОМАШНИЕ ЛЮБИМЦЫ И ДИКИЕ ЖИВОТНЫЕ»

Задачи:

1. Развитие мотивационной сферы изучения иностранного языка детьми разного возраста средствами включения различных видов практической и игровой деятельности.
2. Воспитание у детей доброго и заботливого отношения к животным.
3. Развитие навыков аудирования коротких текстов и реплик педагога.
4. Формирование умения свободно осуществлять диалогическое общение на элементарном уровне с взрослыми и сверстниками в пределах ситуации общения. Умение активно включать освоенную лексику и речевые образцы в устную речь. Умение делать краткое сообщение о животном.
5. Расширение представлений детей об окружающем мире через включение разнообразного страноведческого материала, знакомство с художественной литературой о животных английских и американских авторов.

1 класс

Аудирование	Лексическое наполнение	Речевые образцы, подлежащие усвоению	Практическая деятельность	Страноведческий материал
What is this?	This is a cat. I am a frog. I can jump.	This is a cat. I am a frog. I can jump.	Создание коллективного рисунка «Мои любимые зверюшки»	Знакомство с животными англоязычных стран, условиями их обитания. A zebra, a giraffe, a snake.

2 класс

Аудирование	Лексическое наполнение	Речевые образцы, подлежащие усвоению	Практическая деятельность	Страноведческий материал
What can you see? What do you have? What can a frog do?	a hen, a fish, a cow, a rabbit, a goose, a monkey, a duck, a donkey, a	Множеств. число сущ. I can see a donkey. I have a cat. The horse can run.	Сценка «Теремок»	«Веселая ферма». Знакомство с животными британской фермы, с

	pony			пользой которую они приносят людям. Milk, cheese, butter, meat.
--	------	--	--	---

3 класс

Аудирование	Лексическое наполнение	Речевые образцы, подлежащие усвоению	Практическая деятельность	Страноведческий материал
What does the horse like? What colour is the lion? What is your favourite animal?	a camel, an elephant, a tiger, a dove, a crocodile, a parrot; corn, grass	The horse likes corn. The crocodile is green. My favourite animal is a dog. I like to ride a pony.	Конкурс «Мое любимое животное»	Лондонский зоопарк. Знакомство с обитателями лондонского зоопарка. A kangaroo, a peacock, a lion

«Игрушки»

Задачи:

- 1.Формирование у детей умение взаимодействовать в коллективных видах деятельности.
2. Развитие умения на элементарном уровне высказываться о любимых предметах, о том, чем обычно играют.
3. Знакомство детей с разнообразными видами транспорта, правилами дорожного движения. 4.Расширение потенциального словаря путём введения лексических единиц и речевых образцов по теме.
- 5.Воспитание у детей желания и умения взаимодействовать в коллективе сверстников достигать конечного результата.

1 класс

Аудирование	Лексическое наполнение	Речевые образцы, подлежащие усвоению	Практическая деятельность	Страноведческий материал
What do you like toys?	? a doll, a ball, a car, a kite, a ship, a drum, a bike, a balloon,	I like a doll. This is a kite. Is this a kite?	Организа ция и проведе ние различных игр в рамках изучаемой темы.	Названия англий ских игр.

2 класс

What is this? What have you	a doll, a ball, a car, a kite, a	. This is a new kite. This is a	Организац ия и проведе ние	Любимые игрушки
-----------------------------	----------------------------------	---------------------------------	----------------------------	-----------------

got?	ship, a drum, a bike, a balloon, I like a doll.	old car. I have got a doll.	различных игр в рамках изучаемой темы.	английских детей.
------	---	-----------------------------	--	-------------------

3 класс

Where is the car? What can you see? What can you see in the street?	Near, under, to, from, Street, a bus, a traffic lights, a trolleybus . By car, by bus, By trolleybus . To wait, to stop, To go, The car is under the box.	Take the ball, please. Put the ball into the box, please. It`s a street. I can see a trolleybus in the street. I can see a bus in the street. I can see a traffic lights. I can see a lot of cars in the street. Let`s go by the trolleybus . Let`s go by the bus. Let`s go	Организация и проведение различных игр в рамках изучаемой темы.	Народные английские игры. by the traffic lights. The yellow says «wait», The red says «stop», The green says «go», Now, do so!
---	---	---	---	--

«Еда»

Задачи:

1. Увеличение объема лексического, грамматического и страноведческого материала по данной теме.
2. Обобщение случаев употребления неопределенного артикля a.
3. Развитие устной речи средствами музыкальной, театрализованной деятельности.
4. Формирование представлений об этике поведения за столом, сервировке стола, об основных трапезах, культуре еды в англоговорящих странах.

1 класс

Аудирование	Лексическое наполнение	Речевые образцы, подлежащие усвоению	Практическая деятельность	Страноведческий материал
Do you like an apple? What do you like?	a pear, an apple, a banana, an orange, a cake, milk, a tomato, a potato	I like apples. I don't like bread.	Рисование фрукта. Ситуативные игры «Что я люблю»	Что любят есть и пить английские и американские дети.

2 класс

What do you drink for breakfast? Would you like tea/juise?	A cake, milk, a tomato, a potato, tea, juice, butter, sausage, porridge	I would like milk. I have a sausage and bread.	Ситуативные игры «В гостях», «В магазине»	Что любят есть и пить английские и американские дети.
--	---	--	---	---

3 класс

What do you eat for dinner/lunch/supper? What do you have for dinner?	Dinner, lunch, supper, a cucumber, meat, salad, macaroni	macaroni I eat soup for dinner. I eat potatoes with meat and bread.	Ситуативные игры «Накрываем на стол»	Любимые блюда английских и американских детей.
---	--	---	--------------------------------------	--

«Дом. Школьные принадлежности»*Задачи:*

1. Развитие устной монологической речи детей в ситуациях по данной теме.
2. Расширение лексического и грамматического материала по данной теме.
3. Знакомство детей с особенностями жилья в англоговорящих странах
4. Формирование потенциального словаря.
5. Развитие творческих способностей детей, воспитание чувства радости и гордости за свой дом.

1 класс

Аудирование	Лексическое наполнение	Речевые образцы, подлежащие усвоению	Практическая деятельность	Страноведческий материал
Do you live in the house?	A house, a flat, a room, a home, a pen, a book, a copy-book	book I live in the house. This is my flat.	Рисование «Мой дом» «Что на столе?»	Какие дома у англичан.

2 класс

Is your house big? What is this? What colour is the sofa?	A table, a chair, a sofa, TV, a lamp, a bed, a clock, a pencil, a rubber, a ruler.	This is an armchair. It is a green sofa	Составление рассказа о своем доме.	Как любят обставлять свои дома англичане?
---	--	---	------------------------------------	---

3 класс

There is a picture on the wall. What are	A table, a chair, a sofa, TV, my	There is a picture on the wall. There are	Ситуативные игры «Наведем	Почему во всех английских
--	----------------------------------	---	---------------------------	---------------------------

there on the table?	kitchen, a dish, a pot, a toilet, a bathroom, a fireplace, a mirror, a tap.	books on the table.	порядок в доме» «Что я возьму в школу»	домах есть камины?
---------------------	---	---------------------	--	--------------------

«Времена года»

Задачи:

1. Воспитание у детей интереса к языку и культуре английского и американского народа.
2. Развитие умения на элементарном уровне высказываться о любимом времени года, о том, чем они любят заниматься в разное время года, как будут отдыхать этим летом.
3. Развитие умений в аудировании и говорении по ситуации.
4. Расширение английского словаря.

1 класс

Аудирование	Лексическое наполнение	Речевые образцы, подлежащие усвоению	Практическая деятельность	Страноведческий материал
What season is it? Is spring green? Is summer bright? Is autumn yellow? Is winter white?	summer, winter, spring, autumn, green, bright, yellow, white.	It is spring? It is summer? It is winter? It is autumn? Spring is green. Summer is bright. Autumn is yellow. Winter is white.	Организация и проведение различных игр в рамках изучаемой темы.	Какая погода в Британии?

2 класс

What season do you like? summer, winter, spring . It`s warm. It is warm in spring? It is hot in summer ? It is cold in autumn? It is very cold in	spring, autumn, hot, warm, cold. Football, volleyball, basketball, tennis.	. It`s hot. It`s winter. It`s very cold. It`s autumn. It`s cold . Play football, Play volleyball, Play basketball, Play tennis.	Организация и проведение различных игр в рамках изучаемой темы	Как британские дети проводят летние каникулы?
---	--	---	--	---

winter?				
---------	--	--	--	--

3 класс

What season is it now? What will you do in summer? Do you like to ride a bike?	Summer, winter, spring, autumn. a duck, a flower, a boat, a park, a tree, a bush, a bike.	It`s spring. It`s summer. It`s winter. It`s autumn. This is a park? Is this a duck? Yes, it is. It`s a duck. No, it isn`t. It`s a flower. I like to ride a bike.	Организация и проведение различных игр в рамках изучаемой темы.	Как британские дети проводят летние каникулы?
--	---	--	---	---

3. Календарно-тематический план

1 –й год обучения

№ п/п	Тема занятия	Количество часов
1	Привет, английский! Сказка о язычке.	1
2	Давайте познакомимся!	1
3	Играем с язычком.	1
4	Знакомимся с животными.	1
5	Кто ты? Ролевая игра.	1
6	Играем с животными.	1
7	Выполняем приказы.	1
8	Тренируем животных.	1
9	Мое любимое животное.	1
10	Моя семья.	1
11	Это мама? Это папа?	1
12	Члены семьи.	1
13	Твои игрушки.	1

14	Какие игрушки ты любишь?	1
15	Моя любимая игрушка.	1
16	Чему мы научились?	1
17	Фрукты и овощи.	1
18	Ты любишь яблоко?	1
19	Что ты любишь?	1
20- 21	Школьные принадлежности.	2
22	Ты живешь в доме?	1
23	Что находится на столе?	1
24	Что я возьму в школу?	1
25	Мой дом.	1
26- 27	Времена года.	2
28- 29	Веселая радуга.	2
30- 31	Какое время года?	2
32- 33	Мне нравится лето.	2
34	Чему мы научились?	1

2 -й год обучения

№ п/п	Тема занятия	Количество часов
1	Веселый английский!	1
2	Как у вас дела?	1
3	Кто ты?	1
4	Сколько тебе лет?	1

5	Рассказ о себе.	1
6	Рассказ о моем друге.	1
7	Идем на прогулку.	1
8	Учимся считать до 10.	1
9	Сколько животных?	1
10	Считаем животных. По порядку рассчитайсь!	1
11	Что может делать лягушка?	1
12	Что ты имеешь?	1
13	Сколько ты имеешь?	1
14	Что ты можешь увидеть?	1
15	Чему мы научились?	1
16- 17	Что это за игрушка?	2
18- 19	Какие игрушки у тебя есть?	2
20- 21	Что ты пьешь на завтрак?	2
22- 23	Хотел бы ты чай или сок?	2
24- 25	Твой дом большой?	2
26- 27	Что находится в твоём доме?	2
28- 29	Какого цвета диван?	2
30- 31	Какое время года ты любишь?	2
32- 33	Какая сегодня погода?	2
34	Чему мы научились?	1

3 –й год обучения

№ п/п	Тема занятия	Количество часов
1	Здравствуй, английский!	1
2-3	Как твои дела?	2
4-5	Где ты живешь?	2
6-7	Пожалуйста, покажи мне... Посчитай...	2
8-9	Что ты имеешь?	2
10-11	Что любит лошадь?	2
12-13	Какого цвета лев?	2
14	Какое твое любимое животное?	1
15	Чему мы научились?	1
16-17	Где машина?	2
18	Что ты можешь видеть?	1
19	Что ты можешь видеть на улице?	1
20-21	Что ты ешь на ужин?	2
22-23	Что ты имеешь на ужин?	2
24-25	На стене висит картина.	2
26-27	Что находится на столе?	2
28-29	Какое сейчас время года?	2
30-31	Что будет летом?	2
32-33	Ты любишь кататься на велосипеде?	2
34	Чему мы научились?	1

Список использованной литературы.

1. Бибалетова М.З. Английский язык для маленьких / М.З. Бибалетова. - М.; 1994г., с.3-5.
2. Бонк Н.А. Английский для малышей / Н.А. Бонк. -М.; 1996г.
3. Грызулина И.П. Я играю и учу английский / И.П. Грызулина - М., 1993г., с.5-8.

4. Епанчинцева Н.Д. Учимся говорить по-английски в первом классе начальной школы/ Н.Д.Епанчинцева-Белгород 2008г.
5. Епанчинцева Н.Д. Учимся говорить по-английски в детском саду / Н.Д.Епанчинцева-Белгород 2008г.
6. Епанчинцева Н.Д. Примерная «Сквозная» программа раннего иобучения английскому языку детей в детском саду и первом классе начальной школы/ Н.Д.Епанчинцева-Белгород 2008г.

Государственное образовательное
учреждение дополнительного образования детей «Детская школа
искусств» им. В.В. Толкуновой

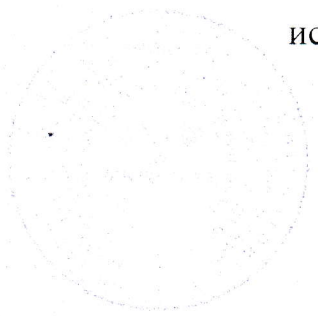

Рабочая программа по учебному предмету
«Основы исполнительства (фортепиано)»
дополнительной общеразвивающей общеобразовательной
программы в области музыкального искусства
«Раннее эстетическое развитие»

г. Ртищево

2022г.

Рассмотрено
методическим советом
ГБУ ДО «ДШИ» им. В.В. Толкуновой
Протокол № 1
от « 26 » 08 2022 г.

Утверждаю
Директор ГБУ ДО «ДШИ»
им. В.В. Толкуновой
Н.В. Шаракеева
от « 08 » 08 2022 г.



Разработчик - Степахина С.В., преподаватель по классу фортепиано
ГБУ ДО «ДШИ» им. В.В. Толкуновой

Рецензенты - Козлова О.В., заведующая отделением фортепиано
ГБУ ДО «ДШИ» им. В.В. Толкуновой

Структура программы учебного предмета

I. Пояснительная записка

- Характеристика учебного предмета, его место и роль в образовательном процессе
- Срок реализации учебного предмета
- Объем учебного времени, предусмотренный учебным планом образовательной организации на реализацию учебного предмета
- Сведения о затратах учебного времени
- Форма проведения учебных аудиторных занятий
- Цель и задачи учебного предмета
- Структура программы учебного предмета
- Методы обучения
- Описание материально-технических условий реализации учебного предмета

II. Содержание учебного предмета

- Учебно-тематический план
- Годовые требования

III. Требования к уровню подготовки учащихся

- Требования к уровню подготовки на различных этапах обучения

IV. Формы и методы контроля, система оценок

- Аттестация: цели, виды, форма, содержание;
- Критерии оценки

V. Методическое обеспечение учебного процесса

VI. Список литературы и средств обучения

- Методическая литература
- Учебная литература
- Средства обучения

1. Пояснительная записка

Характеристика учебного предмета, его место и роль в образовательном процессе

Программа учебного предмета по выбору «Основы исполнительства (фортепиано)» разработана на основе «Рекомендаций по организации образовательной и методической деятельности при реализации общеразвивающих программ в области искусств», направленных письмом Министерства культуры Российской Федерации от 21.11.2013 №191-01-39/06-ГИ, а также с учетом многолетнего педагогического опыта в области исполнительства на фортепиано в детских школах искусств.

Фортепиано является одним из самых популярных музыкальных инструментов, используемых в исполнительской практике. Разнообразный репертуар фортепиано включает музыку разных стилей и эпох.

Предлагаемая программа рассчитана на трехлетний срок обучения.

Возраст детей, приступающих к освоению программы - 4(5) лет.

Данная программа предполагает достаточную свободу в выборе репертуара и направлена, прежде всего, на развитие интересов самого учащегося.

Недельная нагрузка по предмету «Основы исполнительства (фортепиано)» составляет 1(2) часа в неделю. Занятия проходят в индивидуальной форме. Данная программа предполагает проведение итоговой аттестации в форме сольного выступления в концерте.

Срок реализации учебного предмета

При реализации программы учебного предмета по выбору «Основы исполнительства (фортепиано)» со сроком обучения 3 года, продолжительность учебных занятий с первого по третий годы обучения составляет 34-35 недель в год.

Сведения о затратах учебного времени

Вид учебной работы, нагрузки, аттестации	Затраты учебного времени						Всего часов
	1-ый год		2-ой год		3-ий год		
Годы обучения	1	2	3	4	5	6	
полугодия	1	2	3	4	5	6	
Количество недель	16	19	16	19	16	19	
Аудиторные занятия	16	19	16	19	16	19	105
Самостоятельная работа	16	19	16	19	16	19	105
Максимальная нагрузка	32	38	32	38	32	38	210

Объем учебного времени, предусмотренный учебным планом образовательной организации на реализацию учебного предмета

Общая трудоемкость предмета по выбору «Основы исполнительства (фортепиано)» при 3-летнем сроке обучения составляет 210 часов. Из них: 105 часов – аудиторные занятия, 105 часов – самостоятельная работа.

Форма проведения учебных занятий

Занятия проводятся в индивидуальной форме.

Цель учебного предмета

Цель учебного предмета по выбору – привить любовь и интерес к исполнительскому искусству.

Задачи учебного предмета

Задачами предмета по выбору «Основы исполнительства (фортепиано)» являются:

- формирование творческих способностей
- развитие творческого воображения
- привитие навыков игры на фортепиано

Структура программы

Программа содержит следующие разделы:

- сведения о затратах учебного времени, предусмотренного на освоение учебного предмета;
- распределение учебного материала по годам обучения
- описание дидактических единиц учебного предмета
- требования к уровню подготовки учащихся
- формы и методы контроля, система оценок, итоговая аттестация;
- методическое обеспечение учебного процесса

В соответствии с данными направлениями строится основной раздел программы «Содержание учебного предмета».

Методы обучения

Для достижения поставленной цели и реализации задач предмета используются следующие методы обучения:

- словесный (объяснение, беседа, рассказ);
- наглядный (показ, наблюдение, демонстрация приемов работы);
- практический (освоение приемов игры на инструменте);
- эмоциональный (подбор ассоциаций, образов, художественные впечатления).

Описание материально-технических условий реализации учебного предмета

Каждый учащийся обеспечивается доступом к библиотечным фондам и фондам аудио и видеозаписей школьной библиотеки. Во время самостоятельной работы учащиеся могут пользоваться интернетом для сбора дополнительного материала по изучению предложенных тем. Библиотечный фонд укомплектовывается печатными, электронными изданиями, учебно-методической и нотной литературой.

II. СОДЕРЖАНИЕ УЧЕБНОГО ПРЕДМЕТА

Учебно-тематический план

Первый год обучения

Календарные сроки	Темы и содержание занятий	Количество часов
I полугодие	«Донотный» период. Упражнения «донотного» периода. Развивать слух, ритм, музыкальную память, чувство метра. Подготовка игрового аппарата к игре на инструменте.	16
II полугодие	Исполнение элементарных упражнений и пьес на одной клавише в ансамбле с преподавателем, простейшие пьески и обработки народных песен. Освоения штриха –non legato.	19

Второй год обучения

Календарные сроки	Темы и содержание занятий	Количество часов
I полугодие	Упражнения и этюды. Освоения штрихов legato, staccato. Игра в ансамбле с преподавателем. Изучение произведений на фольклорной основе.	16
II полугодие	Чтение нот с листа. Игра в ансамбле с педагогом. Упражнения и этюды. Произведения на фольклорной основе с элементами подголосочной полифонии .	19

Третий год обучения

Календарные сроки	Темы и содержание занятий	Количество часов
I полугодие	Гаммы: C-dur, G-dur каждой рукой отдельно .Упражнения и этюды. Чтение с листа. Пьесы и ансамбли.	16
II полугодие	Гаммы: F-dur, D-dur каждой рукой отдельно. Упражнения и этюды. Чтение с листа. Музыка из кинофильмов, произведения старинных и современных композиторов. Знакомиться с полифонией. Подбор на слух несложных пьес.	19

Годовые требования

Годовые требования содержат несколько вариантов примерных исполнительских программ, разработанных с учетом индивидуальных возможностей и интересов учащихся.

Первый год обучения

Пробудить интерес к музыке, научить различать характер музыки на эмоциональном уровне (грустная - веселая). Уметь прошагать и прохлопать метр, прохлопать ритм. Определять регистры музыкального инструмента, движение мелодии на слух. За инструментом выполнять комплекс специальных упражнений, воспитывающие правильные мышечные ощущения («маятник», «полет птицы» над клавиатурой, «радуга-дуга», «побрёвнышкам»). Целесообразно на начальном этапе обучения игре на фортепиано играть с ребенком в ансамбле. Знакомиться с названием нот в увлекательной стихотворной форме. Знакомство с нотным станом, ключами. Пройти в течение года 8-10 пьес.

Рекомендуемые упражнения

Упражнения для укрепления пальцев вне инструмента:

- 1 «Ромашка»
- 2 «Краб»
- 3 «Пальцы-братья»
- 4 «Шалтай-болтай»

За инструментом:

- 1 «Радуга»
- 2 «Цыпленок Цыпа»
- 3 Упражнения из «Школы игры на фортепиано» под ред. А.Николаева

Рекомендуемые ансамбли

О. Сотникова «Осенний дождь»
«Калинка» р.н.п.
И. Королькова «Крохе-музыканту» -I ч.

Примерные исполнительские программы

1 вариант

С. Сароян «Кукле»
М. Красев «Ёлочка»

2 вариант

Т.Корганов «Гамма-вальс»
А.Филлепенко «Конь»

3 вариант

Ю. Щуровский «Игра в мяч»
«Девушка зарученная» у.н.п.

4 вариант

А.Королёва «Дождик»
Е. Тиличеева «Веснянка»

5 вариант

Э. Титцель «Прелюдия»
Н. Римский – Корсаков «Здравствуй, гостья зима!»

6 вариант

А. Беруян «Кошкин дом»
«Бульба» б.н.п.

По окончании первого года обучения учащийся должен:

- знать строение инструмента;
- различать регистры на слух;
- соблюдать постановку исполнительского аппарата;
- владеть приемом звукоизвлечения (non legato);
- ориентироваться на клавиатуре;
- играть небольшие пьесы.

Второй год обучения

Закрепление и расширение знаний в области нотной грамоты. Регулярно читать с листа на уроках. В пьесах усложняется ритм, вводятся элементы подголосочной полифонии, разнообразные штрихи, следить за ровностью звука - слушать его. Готовить исполнительский аппарат к преодолению технических трудностей. Игра в ансамбле с преподавателем. В течение года пройти 10-12 пьес.

Рекомендуемые упражнения и этюды

Емельянова Г. - Упражнения- трансформеры
Упражнения из «Школы игры» ред. А. Николаева

Ш.Ганон “Пианист-Виртуоз” 60 упражнений
Несложные этюды Е. Гнесиной, Л. Шитте, А. Гедике, А. Шмидт,
К. Черни.

Примерные исполнительские программы

1 вариант

Ю. Слонов «Полька»

«Пастушок» р.н.п.

2 вариант

Е. Казанова «Кошачья беседа»

И. Филлип «Колыбельная»

3 вариант

«Ой, ты, дивчина» укр. н.п.

Н.Любарский «Курочка»

4 вариант

«Ах, вы, сени» р.н.п.

С. Аллерм «Вальс-мюзетти»

5 вариант

М. Красев «Журавель»

А. Гречанинов «В разлуке»

6 вариант

И. Беркович «Канон»

К.Лонгшамп – Дружковичова «На катке»

По окончании второго года учащийся должен:

- играть несложные пьесы, различные по жанру;
- знать штрихи: non legato, legato, staccato;
- знать музыкальные термины;
- владеть фразировкой.

Третий год обучения

Продолжение работы над постановочно-двигательными навыками, звукоизвлечением и ритмическими особенностями. Формирование слухового контроля к качеству звукоизвлечения. Динамика звучания. Знакомство с некоторыми гаммами и их видами (прямой, расходящийся прямой, аккорды, хроматический).

Для хорошо подготовленных учащихся целесообразно включать в репертуарные списки произведения с элементами полифонии.

В течение учебного года педагог должен проработать с учеником 10-12 различных произведений, включая ансамбли и этюды.

Рекомендуемые упражнения и этюды

Гаммы: C-dur, G-dur, D-dur, F-dur.

Ш. Ганон “Пианист-Виртуоз” 60 упражнений

Несложные этюды Е. Гнесиной, Л. Шитте, А. Гедике, А. Шмидт, К. Черни, С. Майкапар.

Примерные исполнительские программы

1 вариант

Б. Берлин «Пони звездочка»

Словацкая народная песня «Тыном – таном»

2 вариант

Т. Назарова-Метнер «Латышская полька»

Саринный танец «Контрданс-Экосез»

3 вариант

Д. Шостакович «Марш»

Французская народная песня «Большой олень»

4 вариант

Л. Моцарт «Менуэт»

Д. Штейбельт «Адажио»

5 вариант

Й. Гайдн «Менуэт»

Г. Беренс «Танец марионеток»

6 вариант

А. Руббах «Воробей»

Ж. Колодуб «Вальс»

По окончании третьего года обучения учащийся должен:

- исполнять пьесы двумя руками;
- знать 1-2 мажорные гаммы в одну октаву;
- владеть приемами: legato, staccato;
- подбирать по слуху;
- читать с листа однострочные мелодии.

III. Требования к уровню подготовки учащегося

Выпускник имеет следующий уровень подготовки:

- владеет основными приемами звукоизвлечения, умеет правильно использовать их на практике,
- умеет исполнять произведение в характере, соответствующем данному стилю и эпохе, анализируя свое исполнение,

IV. ФОРМЫ И МЕТОДЫ КОНТРОЛЯ. КРИТЕРИИ ОЦЕНОК

Программа предусматривает текущий контроль, промежуточную и итоговую аттестации.

Формами текущего и промежуточного контроля являются:

контрольный урок, участие в тематических вечерах, классных концертах, мероприятиях культурно-просветительской, творческой деятельности школы. Возможно применение индивидуальных графиков проведения данных

видов контроля. Итоговая аттестация проводится в конце второго полугодия в форме академического концерта в счет аудиторного времени.

Критерии оценки

При оценивании учащегося, осваивающего программу предмета по выбору, следует учитывать:

формирование устойчивого интереса к музыкальному искусству, к занятиям музыкой;

наличие исполнительской культуры, развитие музыкального мышления;

овладение практическими умениями и навыками в сольном виде музыкально-исполнительской деятельности.

степень продвижения учащегося, успешность личностных достижений.

V. МЕТОДИЧЕСКОЕ ОБЕСПЕЧЕНИЕ УЧЕБНОГО ПРОЦЕССА

Методические рекомендации преподавателям

Трехлетний срок реализации программы учебного предмета позволяет: перейти на обучение по предпрофессиональной программе, продолжить самостоятельные занятия, музицировать для себя и друзей, участвовать в различных самодеятельных ансамблях. Каждая из этих целей требует особого отношения к занятиям и индивидуального подхода к ученикам.

Занятия в классе должны сопровождаться внеклассной работой - посещением выставок и концертных залов, прослушиванием музыкальных записей, просмотром концертов и музыкальных фильмов.

Большое значение имеет репертуар ученика. Необходимо выбирать высокохудожественные произведения, разнообразные по форме и содержанию. Необходимо познакомить учащегося с историей фортепиано, рассказать о выдающихся исполнителях и композиторах.

Общее количество музыкальных произведений, рекомендованных для изучения в каждом классе, дается в годовых требованиях. Предполагается, что педагог в работе над репертуаром будет добиваться различной степени завершенности исполнения: некоторые произведения должны быть подготовлены для публичного выступления, другие – для показа в условиях класса, третьи – с целью ознакомления. Требования могут быть сокращены или упрощены соответственно уровню музыкального и технического развития. Данные особые условия определяют содержание индивидуального учебного плана учащегося.

На заключительном этапе у учеников сформирован опыт исполнения произведений классической и народной музыки. Исходя из этого опыта, они используют полученные знания, умения и навыки в исполнительской практике.

Параллельно с формированием практических умений и навыков учащийся получает знания музыкальной грамоты.

Методы работы над качеством звука зависят от индивидуальных способностей и возможностей учащихся, степени развития музыкального слуха и музыкально-игровых навыков.

Важным элементом обучения является накопление художественного исполнительского материала, дальнейшее расширение и совершенствование практики публичных выступлений.

VI. СПИСКИ РЕКОМЕНДУЕМОЙ НОТНОЙ И МЕТОДИЧЕСКОЙ ЛИТЕРАТУРЫ

Учебно-методическая литература

1. А.Д. Артоболевская «Первая встреча с музыкой»;
2. Ш. Ганон “Пианист-Виртуоз” 60 упражнений;
3. Г.Емельянова «Упражнения-трансформеры»;
4. И. Королькова «Крохе-музыканту»;
5. Е. Королёва «Азбука в картинках, сказках и стихах»;
6. А.Николаев «Школа игры на фортепиано»;
7. Б.Милич «Фортепиано» 1 класс;
8. Учебное пособие «Малыш за роялем»;
9. Из репертуара юного пианиста. Составители: О.Курнаев и А.Румянчев. Вып. I.

Методическая литература

1. Н.Ветлугина «Музыкальный букварь».- М.,1987г.
2. И.Е.Домогацкая «Развитие музыкальных способностей». - М.,2002г.
3. Е.Сугоняева «Музыкальные уроки с малышами». – Р-Д., 2004г.

Государственное бюджетное учреждение
дополнительного образования
«Детская школа искусств» им. В.В. Толкуновой

Рабочая программа по учебному предмету
«Развитие музыкальных способностей»
дополнительной общеразвивающей общеобразовательной
программы в области музыкального искусства
«Раннее эстетическое развитие»

г. Ртищево
2022г.

Рассмотрено
методическим советом
ГБУ ДО «ДШИ» им. В.В. Толкуновой
Протокол № 1
от « 26 » 08 2022 г.

Утверждаю
Директор ГБУ ДО «ДШИ»
им. В.В. Толкуновой
И.В. Шаракеева
от « 26 » 08 2022 г.



Разработчик: Серебрякова О.Е., заведующая отделением раннего эстетического развития Государственного бюджетного учреждения дополнительного образования «Детская школа искусств» им. В. В. Толкуновой.

Рецензент: Шаршина М.В., заместитель директора Государственного бюджетного учреждения дополнительного образования «Детская школа искусств» им. В. В. Толкуновой.

Структура программы учебного предмета

1. Пояснительная записка

- Характеристика учебного предмета, его место и роль в образовательном процессе;
- Срок реализации учебного предмета;
- Объем учебного времени, предусмотренный учебным планом образовательной организации на реализацию учебного предмета;
- Форма проведения учебных аудиторных занятий;
- Цель и задачи учебного предмета;
- Структура программы учебного предмета;
- Методы обучения;
- Описание материально – технических условий реализации учебного предмета;

2. Содержание учебного предмета

- Учебно - тематический план
- Годовые требования

3. Требования к уровню подготовки учащихся

- Требования к уровню подготовки на разных этапах обучения

4. Формы и методы контроля, система оценок

- Цели, виды, форма, содержание

5. Методическое обеспечение учебного процесса

6. Список рекомендуемой литературы

ПОЯСНИТЕЛЬНАЯ ЗАПИСКА

Характеристика учебного предмета, его место и роль в образовательном процессе

Программа «Развитие музыкальных способностей» - это доступный, интересный материал, изложенный в занимательной форме (в сказках, играх, песенках – попевках), рассказывающий о свойствах музыкального звука и мелодии, о метре, ритме и ладах. Программа усложняется по мере накопления музыкального опыта учащихся.

Музыкальное воспитание детей направлено на развитие восприимчивости к языку музыки, способности к эмоциональному отклику, активизацию слуховых способностей и потребности слушать музыку. Уроки основаны на принципах творческой педагогики. Интересным и увлекательным процесс обучения помогает сделать игра. С её помощью каждый звук, задание, упражнение приобретает эмоционально-образное содержание. Именно игра собирает, активизирует эмоции ребенка, создавая особую атмосферу, в которой весь учебный материал усваивается быстрее и прочнее.

Залогом педагогического успеха в работе с детьми дошкольного возраста является постепенность, целенаправленность развития, выверенность упражнений, которые под силу ребенку на данной стадии развития.

Рекомендуемый возраст от 4 до 7 лет.

Срок реализации учебного предмета

При реализации программы учебного предмета «Развитие музыкальных способностей» со сроком обучения 3 года, продолжительность учебных занятий с первого по третий классы составляет по 35 часов в год (один раз в неделю).

Сведения о затратах учебного времени

Вид учебной работы, нагрузки		Затраты учебного времени			Всего часов		
		1-й год		2-й год		3-й год	
Год обучения							
полугодия	1	2	3	4	5	6	
количество недель	16	19	16	19	16	19	70
Аудиторные занятия	16	19	16	19	16	19	70
Максимальная учебная	16	19	16	19	16	19	70

нагрузка							
----------	--	--	--	--	--	--	--

Объём учебного времени, предусмотренный учебным планом образовательной организации на реализацию учебного предмета

Общая трудоёмкость учебного предмета при 3-летнем сроке обучения составляет 105 часов. Рекомендуемая продолжительность урока – 30 минут.

Форма проведения учебных аудиторных занятий

Занятия проводятся в мелкогрупповой форме, численность учащихся в группе – от 8 до 10 человек. Мелкогрупповая форма занятий позволяет преподавателю построить процесс обучения в соответствии с принципами дифференцированного и индивидуального подхода в обучении.

Цель и задачи учебного предмета

Увлечь музыкой ребенка. Развить его творческие способности, помочь понять и усвоить основы музыки. Воспитать его художественное мировосприятие независимо от того, станет ли он профессиональным музыкантом. Подготовить способных детей для получения профессионального музыкального и эстетического образования.

Задачи программы:

- развитие музыкальных навыков и творческого мышления;
- формирование музыкальной памяти, слуховых ощущений, высоты звука;
- развитие моторики, т.е. умение производить точное движение кистью руки;
- формирование ритмического слуха;
- воспитание оценочного отношения к музыке и её исполнению.

Структура программы

- сведения о затратах учебного времени, предусмотренного на освоение учебного предмета;
- распределение учебного материала по годам обучения;
- описание дидактических единиц учебного предмета;
- требования к уровню подготовки учащихся;
- формы и методы контроля, система оценок;
- методическое обеспечение учебного процесса.

В соответствии с данными направлениями строится основной раздел программы «Содержание учебного предмета».

Методы обучения

Для достижения поставленной цели и реализации задач предмета используются следующие методы обучения:

- словесно-образное объяснение, беседа, рассказ;
- наглядный показ;
- игра;
- рассказ;

- слушание музыки;
- обращение к изобразительным средствам наглядности; обмен впечатлениями;
- включение в работу ритмических ансамблей, двигательных упражнений;
- использование ролевого метода, когда ребенок сопоставляет художественный образ со своей личностью.

Описание материально- технических условий реализации учебного предмета

Класс для занятий должен быть просторным, светлым, оснащен необходимым оборудованием (фортепиано, музыкальный центр, CD – диски, шумовые инструменты).

2. Содержание учебного предмета

Учебно – тематический план

1 год обучения.

(возрастная группа 4-5 лет).

Урок №	Музыкальная грамота.	Интонационное развитие	Ритмическое развитие	Слушание музыки
1	Знакомство с разнообразным миром звуков. Высота и окраска звуков.	Упражнения на дыхание, упр. развивающие подвижность языка. Разучивание попевки на 1 звук.	Прохлопать ритм разученной попевки.	П.И. Чайковский «Осенняя песнь». Октябрь.
2	Шумовые и музыкальные звуки. Шумовые звуки в природе.	Исполнение музыкальной попевки «Мой мяч» Звук – «Домик» I ст.	Изобразить, как шумят осенние листья.	П.И. Чайковский «Октябрь» из цикла «Времена года» отрывок Н.А Римский-Корсаков «Три чуда» отрывок
3	Путешествие в сказку. Тембр. Большие и маленькие предметы.	Упражнения для развития правильного певческого дыхания «Прогулка в лесу». Разучивание музыкальной попевки «Колокольчики» (построенной на 2 звуках) Звук – «Лошадка» III ст.	Используя инструменты (погремушки) простучать ритм попевки «Колокольчики».	С.С. Прокофьев симфоническая сказка «Петя и волк». Тема мальчика, бабушки.
4	Тембры разных музыкальных инструментов.	Звук – «Солнышко» V ст. Разучивание попевки «Солнышко»	Прохлопать ритмический рисунок песенки «Солнышко»	С.С. Прокофьев симфоническая сказка «Петя и волк». Тема волка, утки и птички.
5	Звуки высокие и низкие в окружающем мире.	Звук – «Солнышко», звук «Лошадка». Разучивание песенки «Мишка – косолапый».	Прохлопать ритм разученной песенки. Двигательные движения импровизационного характера.	Э.Григ «В пещере горного короля» - отрывок.
6	Звуки высокие и низкие в музыке.	Пение на слоги ма-мо-му-ми. Разучивание песенки	«Мишка – косолапый»	С.С. Прокофьев симфоническая сказка

		«Пташка».	ритмическая гимнастика.	«Петя и волк». Тема птички.
7	Регистры: средний, низкий и высокий.	Пение ступенек музыкальной лесенки: «Солнышко» - V ст., «Лошадка» - III ст., «Парашютик» IV ст.	Показать рукой движение мелодии попевки «Солнышко».	М.И.Глинка опера «Руслан и Людмила» «Марш Черномора» - отрывок.
8	Игровое тестирование.	-	-	-
9	Звуки тихие в музыке и окружающем мире.	Определить на слух высоту звука (V, III, Iст.). Разучивание песни «Уточка».	Движения импровизационного характера под песню «Уточка».	П.И.Чайковский «Болезнь куклы».
10	Громкие звуки в музыке и окружающем мире.	Разучивание песни «Барабан».	Ритмическая гимнастика «Паучки».	П.И.Чайковский «Камаринская».
11	Короткие и длинные звуки (ритмослоги ТА, ти).	Упражнения, развивающие правильное вокальное и речевое дыхание. Пение ступеней музыкальной лесенки I – «Домик»; III – «Лошадка»; V – «Солнышко»; VI – «Парашютик».	Зачем звуку время. Звуки долгие и краткие. Ритмослоги ТА, ти.	С.С. Прокофьев «Дождь и радуга».
12	Четверть и восьмая.	Пение II ст. музыкальной лесенки «Машинка». Разучивание попевки «Дождик».	Определять на слух долготу звука. Прохлопать ритм слов (по выбору).	С.Прокофьев «Марш» П.И. Чайковский «Танец феи Драже».
13	Темп. Движение в природе.	Пение звуков I – «Домик» и II – «Машинка». Определение звуков на слух. Разучивание попевки «Мотылек».	Прохлопать ритмический рисунок попевки «Мотылек». Графическая запись ритма попевки «Мотылек».	К. Сен-Санс цикл «Карнавал животных» «Слон», «Кенгуру».
14	Темп в музыке.	Дыхательная гимнастика «Прогулка в лесу». Пение гласных А-О-У на (I ст – «Домик», III ст – «Лошадка», V – «Солнышко»).	Проставить ритмический рисунок стихотворения «Хрюшка». Сочинить песенку на данную тему (импровизация).	М.Глинка «Попутная песня» Э.Григ «Песня Сольвейг».
15	Песни разного характера, темпа.	Пение ступеней музыкальной лесенки. Исполнение песни «Уточка», «Мышата».	Длинные и короткие слова (дом, домик, домочек). Работа с ритмослогами.	П.И.Чайковский «Марш деревянных солдатиков». К. Сен-Санс цикл «Карнавал животных» - «Лебедь».
16	Игровое тестирование.	-	-	-
17	Ноты, звуки.	Петь уже знакомые ступени и уметь определять их на слух (I ст., II ст., III ст., IV ст., V ст.). Исполнение песенки	Ноты четвертные и восьмые. Графическая запись попевки «Мухомор».	А.Гречанинов «В разлуке» (определить темп).

		«Я идду, шагаю».		
18	Ритм.	Разучивание попевки «Ай, ду-ду». Спеть на каждой знакомой ступени.	Прохлопать и записать ритм песенки «Ежик».	М.П.Мусоргский «Быдло».
19	Пауза – знак молчания.	Формирование гласных при пении: А, О, У, И. Песня «Трезор» постр. на I ст. –домик, III ст – лошадка.	Определить ритмический рисунок песенки «Трезор». Прохлопать ритм данной песенки. Работа с ритмослогами (ТА, ти).	Л.В. Бетховен «Третья симфония» (отрывок).
20	Паузы – четвертные, восьмые.	Пение ступенек музыкальной лесенки (V – III – I). Разучивание песенки «Кукушка».	Деление слов на слоги. Определить ударение. Метроритмическое соотношение четвертных и восьмых длительностей.	К. Сен-Санс «Лебедь».
21	Звук – леечка – IV ступень	Пение попевки на 1 звуке Звуки: леечка – IV ступень машинка – II ступень музыкальной лесенки.	Ритмическое соотношение звуков в скороговорке «Ёжик».	Й. Гайдн «Анданте».
22	Музыкальные жанры. Танец.	Пение ступеней музыкальной лесенки. Разучивание попевки «Тучка».	Дописать окончание слов, проставить ритм. До – мик, Гно – мик, Ша – ры.	П.И. Чайковский «Старинная французская песня» «Русская народная песня» «Неаполитанская песня».
23	Музыкальные жанры. Песня, марш.	Пение ступеней музыкальной лесенки. Песенки «Мячик», «Колыбельная».	Работа с ритмослогами.	Э.Григ «Песня Сольвейг», С. Прокофьев «Марш».
24	Динамика в музыке. Форте, пиано.	Упражнение на развитие певческого дыхания «прогулка в лесу». Пение ступенек музыкальной лесенки.	Работа с ритмослогами. Разбор скороговорки «Чайка».	Э.Григ «В пещере горного короля».
25	Динамические оттенки в музыке. Крещендо, диминуэндо.	Развитие ладоинтонационного слуха. Слуховой анализ (I ст., II ст., III ст.).	Работа с ритмослогами.	Э.Григ «В пещере горного короля» (угадать название музыкального произведения).
26	Игровое тестирование.	-	-	-
27	Ступени музыкальной лесенки. Римские цифры: I, II, III, IV, V, VI, VII.	Определять название звука по его высоте. Разучивание попевки «Я гуляю».	Пение ступеней музыкальной лесенки в разных ритмических соотношениях.	П.И. Чайковский «Танец феи Драже» из балета «Щелкунчик».

28	Ноты. Нотоносец. Запись нот на нотоносце.	Правильное формирование гласных при пении. Пение ступеней (I-II-I ; III-IV-III ; V-VI-V)..	Запись нот на нотоносце. Работа с ритмослогами.	П.И.Чайковский «Трепак».
29	Музыкальные ключи.	Пение ступеней I – домик, III – лошадка, V – солнышко. Определить на слух.	Разбор слов. Маленькие предметы, большие слова (Дом, дома, домики; гриб, грибочек; луг, лужочек).	И.С.Бах «Шутка».
30	Скрипичный ключ. Половинная длительность.	Ступени музыкальной лесенки. Разучивание песенки «Жук».	Длительности, половинная, четверть, восьмая. 	П.И.Чайковский «Марш деревянных солдатиков» Ф.Мендельсон «Свадебный марш». Движения импровизационного характера.
31	Длительности (целая, половинная, четвертная, восьмая, шестнадцатая).	Развитие ладоинтонационного слуха. Определение на слух ступенек I, III, I, V, I.	Пение звукоряда различными ритмическими группами. Длительности: целая, шестнадцатая.	К.Сен-Санс «Кенгуру».
32	Музыкальный пульс.	Распевание по ступеням музыкальной лесенки. Исполнение попевки «Солнышко». Определить, на каких ступенях построена эта песенка.	Учиться ровно отсчитывать пульс муз.песенок. (простучать ритм – ровно, четвертными длительностями).	Э.Григ «Песня Сольвейг».
33	Запись ритмического рисунка. Слова длинные и короткие.	Определение и пение ступеней с показом ручных знаков. Исполнение музыкальных попевок «Лошадка» и «Домик».	Составить ритмические рисунки к предложенным текстам.	М.Равель «Болеро».
34	Игровое тестирование.	-	-	-

Требования к уровню подготовки учащихся

Ожидаемые результаты:

К окончанию первого года обучения учащиеся должны:

- свободно владеть пройденным материалом;
- высказываться на заданную тему;
- самостоятельно выполнять требования педагога;
- определять высоту звуков;
- различать тембры различных музыкальных инструментов;

- воспроизводить точно ритмический рисунок (хлопками в ладоши, используя различные шумовые инструменты). Работать с ритмослогами;
- самостоятельно допеть фразу разученной песенки.

**2 год обучения.
(Возрастная группа 5-6 лет).**

Урок №	Музыкальная грамота	Интонационное развитие	Ритмическое развитие	Слушание музыки
1	Повторение пройденного материала в 1 классе. Звуки, ноты.	Пение звуков высоких, средних, низких.	Работа с ритмослогами.	С.Прокофьев симфоническая сказка «Петя и волк».
2	Нотоносец. Запись нот на нотоносце.	Распевание на муз.попевке «Жил лохматый пес».	Работа с ритмослогами.	С.Прокофьев симфоническая сказка «Петя и волк».
3	Скрипичный и басовый ключи. Закрепление пройденного материала.	Пение ступенек музыкальной лесенки с показом ручных знаков.	Прохлопать и записать ритмический рисунок песенки «Жук».	«Угадайка». Определить на слух темы: дедушки, Пети, волка, птички, утки.
4	Октавы. Расположение нот на нотоносце в 1 и 2 октаве.	Разучивание попевки «У кота». Определить звукоряд песенки.	Ноты длинные и короткие. Прохлопать ритмический рисунок песенки «У кота».	П.И.Чайковский «Баба-Яга».
5	Звукоряд.	Пение звукоряда по музыкальной лесенке.	Ноты. Работа с ритмослогами.	П.И.Чайковский «Камаринская». (Детский альбом).
6	Длительности.	Распевание по ступенькам музыкальной лестнице. Слуховой анализ: I, II, I, III, I.	Определить ритмический рисунок песни «Андрей-воробей». Определить длительности.	П.И. Чайковский «Марш деревянных солдатиков». (Детский альбом)
7	Ритм.	Спеть Р.Н.П. «Жили у бабуся». Определить и спеть звукоряд данной песенки.	Решение муз. Примеров (восьмая + восьмая = четвертная длительность и т.д.). Работа с ритмослогами.	Р.Глиэр «Колыбельная». П.И.Чайковский «Русская песня».
8	Игровое тестирование.	-	-	-
9	Музыкальная фраза.	Распевание. Пение ступенек музыкальной лесенки.	Запись ритмического рисунка. Решение муз. примеров.	П.И.Чайковский «Старинная французская песня»
10	Доля, пульс.	Пение ступеней музыкальной лесенки. Разучивание попевки «Гули».	Тактирование. Решение муз. примеров.	В.А.Моцарт «Ария Дон-Жуана».
11	Такт. Сильная и слабая доля.	Разучивание р.н. песни «Заинька». Определить звукоряд песни.	Выделять хлопком сильную долю такта.	А.Гречанинов «Весельчак».

12	Размер $\frac{2}{4}$.	Распевание на музыкальном приветствии. ст. I-III-V «дом» - «Лошадка» - «Солнышко». Слуховой анализ данных ступеней.	Ритмические импровизации. Работа с ритмослогами.	С.Прокофьев «Марш». Определить размер.
13	Размер $\frac{3}{4}$.	Разучивание песенки «Как у наших ворот». Определить и записать звукоряд песенки.	Ритмические импровизации. Работа с ритмослогами. Выделение сильной доли в размере $\frac{3}{4}$.	И. Брамс «Вальс».
14	Размер $\frac{4}{4}$ Реприза.	Распевание. Пение ступенек муз. лесенки, используя разные ритмические группы.	Решение муз. примеров (половинная длительность + половинная длительность = целая).	М. Глинка «Детская полька». Выделять хлопком сильную долю такта.
15	Игровое тестирование.	-	-	-
16	Музыкальные жанры. Танец. Нота с точкой.	Исполнение песни «Лиса». Определить I ст. Выписать звукоряд. Интонирование I-II ст. VII-Ист.	Размер $\frac{3}{4}$. Вальс. Ритмическая импровизация.	П.И.Чайковский «Вальс» из балета «Спящая красавица».
17	Основные жанры музыки. Песни.	Разучивание песенок: «Кошечка», «Мячики». Определить характер каждой песенки.	Ритмический диктант.	С. Вахов, М. Яснова «Песенка про оркестр».
18	Жанры в музыке. Марш.	Интонирование . I-II-I; I-VII-I; I-III-V ст. Находить расположение каждой ступени на муз. лесенке.	Ритмический диктант.	Ф.Мендельсон «Свадебный марш».
19	Паузы. Затакт.	Ступени V-III – «Солнышко» - «Лошадка». Придумать текст к данному ритмическому рисунку. Построить песенку на V-III ст.	Ритмический диктант с предварительным анализом.	М.Равель «Болеро».
20	Штрихи.	Диктант с предварительным разбором.	Работа с ритмослогами	С. Прокофьев «Раскаяние», «Пятнашки».
21	Динамические оттенки. Значение динамики в музыке	Разучивание и исполнение песни «Кукушечка». Пение песенки с использованием разных динамических указателей (форте, пиано, очень громко, очень тихо).	Работа с ритмослогами. Досказать слова. Определить окончание слов звезд-доч-? ра-ду-?	Э.Григ «В пещере горного короля».
22	Лад. Тоника – 1 ступень лада.	Исполнить песню «Лиса» интонирование IVст. IV-III-I Значение 1 ступени.	Ритмический диктант с предварительным анализом.	Э.Григ «Утро».

23	Темп. Значение темпа в музыке.	Разучивание р.н.п. «Звоны». Выписать звукоряд. Определить тонику – 1 ступень	Значение темпа в музыкальном произведении. Ритм-темп.	М.Глинка «Попутная песня», Д. Гершвин «Волшебный ритм».
24	Знаки альтерации.	Пение ступенек муз. лесенки. Тон-полутон. Слуховой анализ.	Запись ритма фраз 1).Шел по ле-су Ви- ни -пух 2).Солн-ца луч Из-за туч.	М.Мусоргский «Быдло». (Картинки с выставки).
25	Ключевые и не ключевые знаки альтерации	Разучивание песни «Игрушки». Выписать звукоряд песенки.	Работа с ритмослогами.	Д. Кабалевский «Клоуны»
26	Игровое тестирование	-	-	-
27	Строение музыкальных произведений. Музыкальная фраза, предложение.	Разделить песенку «Киска» на фразы и предложения.	Записать ритмический рисунок песни «Киска».	П.И.Чайковский «Болезнь куклы» (Детский альбом).
28	Интервал.	Разучить песню-канон «Жучка». Пение ступеней: I-III; V-III; V-I. Слуховой анализ (интервал гармонический, мелодический).	Работа с ритмослогами.	И. С. Бах «Хорал».
29	Мажорный и минорный лад. Тональность.	Исполнение песни «Лошадка». Пение ступеней с показом ручных знаков. Определение на слух I-III-V ступени. Разучивание песенки «Мишка» по нотной записи.	Ритмический диктант.	Г. Свиридов «Осень, весна».
30	Гамма. Строение мажорной гаммы.	Построение и пение мажорной гаммы от ноты «До».	Запись ритмического рисунка к данному четверостишию.	А. Лядов «Коляда» из цикла «Восемь русских народных песен».
31	Строение минорной гаммы.	Построение и пение минорной гаммы от ноты «До». Пение песенки «Мишка». Определить тональность.	Работа с ритмослогами.	А. Лядов «Протяжная» из цикла «Восемь русских народных песен».
32	Устойчивые ступени лада.	I, III, V ступеньки их значение на муз. лесенке. Слуховой анализ.	Развитие ритмических навыков. Ритмический диктант.	И. С. Бах «Шутка».
33	Аккорд. Трезвучие.	Петь уверенно I-III-V ст. Опред. на слух. Выделение устойчивых ступеней в любой гамме.	Запись ритмического рисунка песенки «Качели» в рабочую тетрадь по памяти.	И. С. Бах «Хорал».
34	Игровое тестирование.	-	-	-

К окончанию второго года обучения учащиеся должны:

- самостоятельно петь песенки – попевки, включающие поступенное движение мелодии;
- подбирать по слуху фрагменты мелодии;
- записывать мелодию по слуху;
- различать музыкальные жанры;
- повторить (хлопками) и записать ритмический рисунок;
- свободно владеть пройденным материалом.

3 год обучения. (Возрастная группа 6-7 лет).

Урок №	Музыкальная грамота	Интонационное развитие	Ритмическое развитие	Слушание музыки
1	Повторение. Лад, тоника их значение в музыкальных произведениях.	Распевание по ступеням гаммы – До мажор.	Определение сильной доли в муз. примере.	А.Лядов «Плясовая» из сюиты «Восемь русских народных песен».
2	Строение мажорной и минорной гаммы (повтор).	Пение ступенек муз. лесенки. Слуховой анализ. Строение мажорной и минорной гаммы от ноты «До».	Развитие ритмического слуха. Работа с ритмослогами.	Г. Свиридов «Весна, осень».
3	Устойчивые ступени лада.	Пение гаммы – До мажор. Построить устойчивые ступени в рабочей тетради.	Определить и записать ритмический рисунок данного стихотворения «Тук – тук – тук – Это что за звук? Дятел жил в дупле пустом, Дуб долбил как долотом».	П.И.Чайковский «Камаринская» (ритмическая импровизация).
4	Тональность.	Гамма До мажор. Устойчивые ступени. Построение мажорной и минорной гаммы.	Мелодический диктант. Определить тональность.	Г. Свиридов «Весна, осень». А.Лядов «Плясовая» П.И.Чайковский «Камаринская». (Угадайка).
5	Неустойчивые ступени.	Гамма До мажор. Определение на слух устойчивых ступеней.	Ритмический диктант с предварительным разбором.	А.Лядов «Баба – Яга».
6	Вводные тоны. Разрешение неустойчивых ступеней в устойчивые.	Пение неустойчивых ступеней с разрешением в устойчивые. (Гамма До мажор).	Подбор ритмического рисунка к данному тексту.	П.И.Чайковский «Баба-Яга»
7	Тональность Соль мажор	Построение и пение гаммы Соль мажор. Опевание устойчивых	Ритмический диктант.	М.Мусоргский «Избушка на курьих ножках»

д.

		ступеней.		
8	Тональность: Фа мажор.	Построение и пение гаммы Фа мажор. Анализ на слух устойчивых ступеней.	Развитие ритмического слуха. Ритмический диктант с предварительным разбором.	К.Сен-Санс «Кенгуру». Раскрытие образов.
9	Гамма Ре мажор. Нота с точкой.	Опевание устойчивых ступеней в гамме Ре мажор.	Запись ритмического рисунка данного четверостишия.	К.Сен-Санс «Лебедь». Раскрытие образов.
10	Параллельные тональности.	Распевание по ст. муз. лестницы. Разучивание муз. примера. Определение тональности.	Решение музыкальных примеров.	Русское народное творчество. р.н.п. «Ах, вы сени» (ритмическая импровизация).
11	Параллельные тональности.	Построение и пение гаммы Соль мажор. Разучивание муз. примера. Пение по нотной записи.	Игра «Определи размер».	М.Мусоргский «Гном» из цикла «Картинки с выставки».
12	Три вида минора. Натуральный вид.	Гамма Ля минор. Построение и пение натурального вида минора.	Решение музыкальных примеров.	К.Сен-Санс «Лебедь» Определение лада произведения.
13	Три вида минора. Гармонический вид.	Гамма Ля минор. Построение гармонического вида минора.	Ритмический диктант с предварительным разбором.	Э.Григ «песня Сольвейг».
14	Три вида минора. Мелодический вид.	Гамма Ля минор. Построение мелодического вида минора.	Работа с ритмослогами.	В. А. Моцарт «Маленькая ночная серенада».
15	Путешествие по тональностям.	Гамма До мажор. Определение и пение устойчивых ступеней. Разучивание муз. примера.	Запись ритмического диктанта по памяти.	М. Мусоргский «Богатырские ворота».
16	Порядок прибавления ключевых знаков. Аккомпанемент.	Разучивание песни «Веселый пес». Пение по нотам с дирижированием.	Запись ритмического рисунка по памяти.	П.И.Чайковский «Вальс» (из балета «Спящая красавица») Балет как вид искусства.
17	Игровое тестирование.	-	-	-
18	Гармония – её значение в жизни человека и в музыке.	Опевание устойчивых ступеней в тональности Соль мажор.	Работа с ритмослогами.	Фрагмент из балета П.И.Чайковского «Кот в сапогах» 2д.(из балета «Спящая красавица»)
19	Интервалы.	Гамма Ре мажор. Опевание устойчивых ступеней.	Запись музыкального примера в рабочей тетради. Определить размер.	П.И.Чайковский Фрагмент из балета «Щелкунчик» - Вальс снежинок.
20	Ступеневая величина интервалов.	Распевание по ступеням музыкальной лестницы. Определение ст. на слух	Ритмическая игра «Найди ошибку».	П.И.Чайковский отрывок из балета «Щелкунчик» - («Мыши», «Битва»).

21	Чистые интервалы (ч1, ч4, ч5, ч8).	Слуховой анализ. Прослушивание интервалов (прима, кварта, квинта, октава). Пение муз. примера по нотной записи.	Размер $\frac{3}{4}$. Сочинить свой ритмический рисунок. (4 такта).	Н.Римский-Корсаков вступление к опере «Садко». Опера – как вид искусства.
22	Интервалы: секунды, терции, сексты, септимы.	Прослушивание интервалов (секунды, терции, сексты, септимы). Слуховой анализ. Консонансы: прима, октава, кварта, квинта.	Ритмический диктант по памяти примера разученной музыкальной песенки «Жук».	П.И.Чайковский Сцена из оперы «Пиковая дама» 1 к. – хор детей. Оперное творчество.
23	Интервалы в тональности.	Музыкальное разрешение как переход неустойчивых ступеней в устойчивые.	Разучивание песни «Дразнилка» Записать ритмический рисунок песни, определить размер.	Слушание отрывка из оперы Римского-Корсакова «Снегурочка».
24	Пунктирный ритм.	Тональность Фа мажор. Разучивание музыкального примера. Определить наличие интервалов в песенке.	Пунктирный ритм. Оstinato.	Э.Григ «Шествие гномов».
25	Аккорд.	Гамма ми минор (построение и пение). Определить параллельную тональность. Разучивание муз. примера «Грустно».	Ритмический диктант с предварительным разбором	П.И.Чайковский Сентябрь. Охота. (из цикла «Времена года»)
26	Трезвучие мажорное и минорное.	Разучивание по нотной записи муз. примера. Слуховой анализ трезвучий (мажорное или минорное).	Составить свой ритмический рисунок в размере $\frac{2}{4}$ (4 такта).	Ж. Ф. Рамо «Тамбурин».
27	Трезвучия увеличенные и уменьшенные	Гамма До мажор. Построение трезвучий.	Записать ритмический рисунок к данному четверостишью. Сочинить мелодию.	Ж. Ф. Рамо «Ригодон».
28	Трезвучия главных ступеней лада.	Гамма РЕ-мажор. Построение трезвучий.	Ритмический диктант с предварительным разбором.	В.А.Моцарт «Секстет деревенских музыкантов».
29	Главные трезвучия лада (минор).	Гамма ми-минор. Определить параллельную тональность. Опевание устойчивых ступеней.	Разучивание музыкального примера в размере $\frac{4}{4}$.	Музыка 20 века. Дж. Леннон, П.Маккартни «Колыбельная»
30	Главные трезвучия лада (мажор).	Гамма Соль-мажор. Определить параллельную тональность. Опевание устойчивых ступеней. Строение главных трезвучий лада.	Составить свой ритмический рисунок в размере $\frac{4}{4}$ (4 такта).	С. Джоплин «Регтайм».
31	Обращение главных трезвучий лада. Тоническое трезвучие и его обращения.	Усвоение материала на практических примерах. Гамма До мажор. Строение тонического	Записать ритмического рисунка песенки разученной на	Ж. Бизе «Волчок».

		трезвучия и его обращений (секстаккорд, квартсекстаккорд).	уроке.	
32	Обращение главных трезвучий лада. Субдоминантовое трезвучие и его обращения.	Строение субдоминантового трезвучия и его обращений (секстаккорд, квартсекстаккорд) на примере гаммы До мажор.	Ритмический диктант с предварительным разбором.	А. Майкапар «Сказочка», «Облака плывут» - определить настроение произведений.
33	Обращение главных трезвучий лада. Доминантовое трезвучие и его обращения.	Строение доминантового трезвучия и его обращений (секстаккорд, квартсекстаккорд) на примере гаммы До мажор.	Мелодический диктант с предварительным разбором.	Р. Шуман «Отзвуки театра» из цикла «Альбом для юношества».
34	Игровое тестирование.	-	-	-

К окончанию третьего года обучения учащиеся должны:

- самостоятельно выполнять задания данные педагогом. Уметь высказываться на заданную тему;
- записывать музыкальный или ритмический диктант с предварительным разбором;
- петь и строить гаммы от заданного звука;
- определять лад, прослушанного музыкального произведения;
- выполнять слуховой анализ ступеней лада, интервалов;
- свободно владеть пройденным материалом;
- строить интервалы, трезвучия главных ступеней лада;
- определять характер и жанр звучащего произведения.

IV Формы и методы контроля. Критерии оценки.

Контроль знаний, умений, навыков учащихся обеспечивает оперативное управление учебным процессом и выполняет обучающую, проверочную, воспитательную и корректирующую функции. Разнообразные формы контроля успеваемости учащихся позволяют объективно оценить успешность и качество образовательного процесса. Основными видами контроля являются:

- устный опрос;
- рабочие тетради – раскраски для выполнения домашнего задания;
- игровое тестирование.

Форма подведения итогов: использование метода игрового тестирования.

Зачет по учебному предмету «Развитие музыкальных способностей» отделения раннего эстетического развития.

В конце обучения итоговая аттестация по предмету «Развитие музыкальных способностей» проходит в форме зачета.

Предмет оценивания	Объект оценивания	Метод оценивания
- сформированный	1. Игровое тестирование	Методом оценивания является выставление

<p>комплекс знаний в доступной, интересной форме, рассказывающий о свойствах музыкального звука и мелодии, о метре, ритме и ладах. Программа усложняется по мере накопления музыкального опыта учащихся.</p> <p>Музыкальное воспитание детей направлено на развитие восприимчивости к языку музыки, способности к эмоциональному отклику, активизацию слуховых способностей и потребности слушать музыку. Уроки основаны на принципах творческой педагогики. Интересным и увлекательным процесс обучения помогает сделать игра. С её помощью каждый звук, задание, упражнение приобретает эмоционально-образное содержание. Именно игра собирает, активизирует эмоции ребенка, создавая особую атмосферу, в которой весь учебный материал усваивается быстрее и прочнее.</p> <p>Залогом педагогического успеха в работе с детьми дошкольного возраста является постепенность,</p>	<p>2. Устный ответ</p>	<p>оценки. Оценивание проводит утвержденная экзаменационная комиссия на основании разработанных требований к зачету:</p> <ul style="list-style-type: none"> - в игровой форме дети выбирают правильный ответ из предложенных вариантов, - умение ответить на поставленный вопрос, - выполнение упражнений, воспроизведение предлагаемого ритмического рисунка, музыкальной песенки-потешки и т.д. - выполнить движения, отвечающие характеру музыки.
---	------------------------	--

целенаправленность развития, выверенность упражнений, которые под силу ребенку на данной стадии развития.		
---	--	--

Образцы заданий по игровому тестированию

Тест № 1.

1. Назови тех животных, у которых голос высокий и звонкий, и тех у которых низкий и грубый.



2. Посмотри на рисунки и вспомни названия этих музыкальных инструментов. Раскрась их.

Тест № 2.

1. Внимательно рассмотри рисунки. Раскрась только те картинки, где изображены музыкальные звуки.

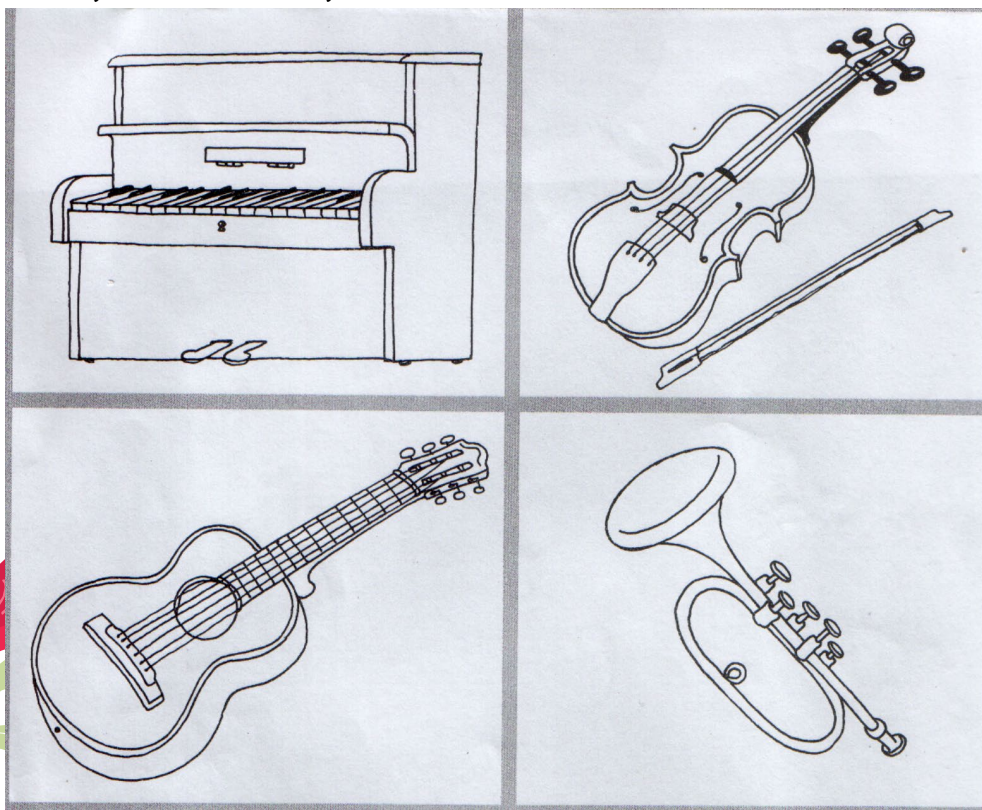

2. Найди картинки, где изображены шумовые звуки.



Тест № 3.

Выбери и подчеркни правильный ответ.

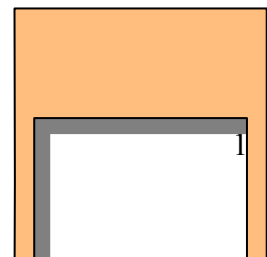

1. Музыкальный звук это:

А. Звук летящего самолета.

Б. Игра на музыкальном инструменте.

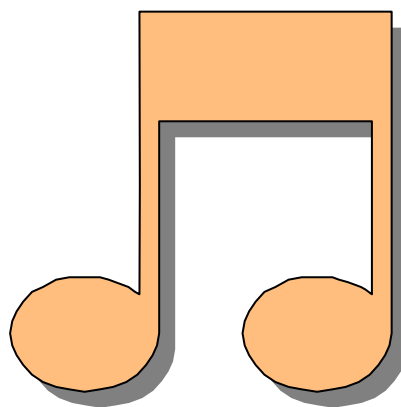
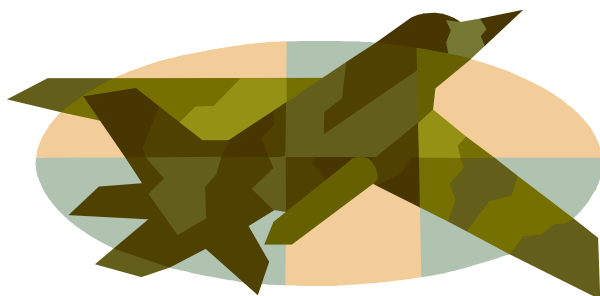

2. Шумовые звуки мы можем услышать когда:

А. Шуршат в норке мыши.

Б. Когда поет детский хор.

3. Музыкальный звук мы:

А. Слышим, поём.

Б. Прячем в коробку с любимыми игрушками.



4. Звуки бывают:

А. Съедобные и не съедобные.

Б. Шумовые и музыкальные.

Тест № 4.

1. Прохлопай в ладоши ритмический рисунок данного стихика.

Маму очень я люблю, ♥ ♥ ♥ ♥ ♥ ♥ ♥

Ей ромашку подарю. ♥ ♥ ♥ ♥ ♥ ♥ ♥

2. Прочитай вместе с мамой стишок. Выполни графическую запись ритма, который здесь слышится.

Сту-чит ба-ра-бан,

Бим-бам-бом,

Трам-там-там.

3. Внимательно рассмотри картинки. Какие звуки можно здесь услышать:

громкие – форте или тихие – пиано.

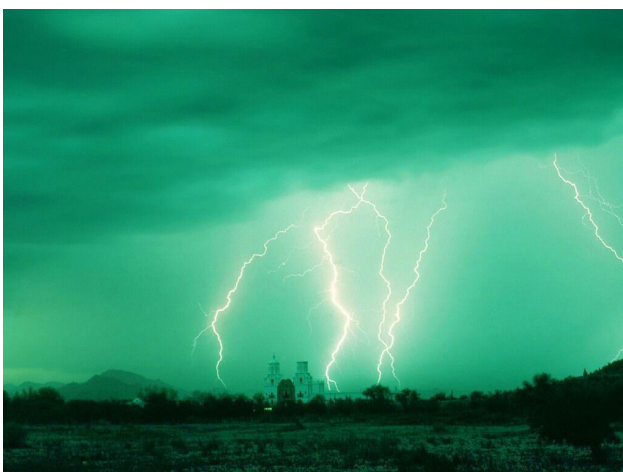

Тест № 5.

1. Самостоятельно запиши ритмический рисунок песенки «Солнышко».

Сол-ныш-ко, сол-ныш-ко,

Зо-ло-то-е до-ныш-ко.

Подсказка: ● ● ● ● ● ● ● ● ● ● ● ● ● ● ●

2. Подчеркни правильный ответ.

Устойчивые ступени это:

А. Ступени, на которых можно долго стоять.

Б. I – III – V ступени музыкальной лесенки.

3. Какой музыкальный жанр слышится в музыкальном произведении П. И. Чайковского: «Камаринская». Подчеркни правильный ответ.

А. Песня.

Б. Танец.

В. Марш.



Тест № 6.

1. Найди и исправь ошибки в записи данного ритмического рисунка.



2. Определи размер такта: $\frac{2}{4}$, $\frac{3}{4}$, $\frac{4}{4}$.



3. Скрипичный ключ ставиться:

А. В начале нотоносца.

Б. В конце нотоносца.



4. Реши музыкальные примеры:

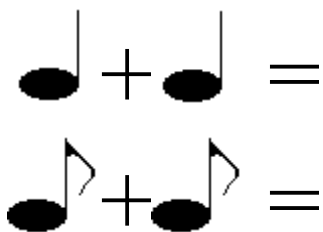

Тест № 7.

1. Найди и раскрась устойчивые ступени музыкальной лесенки.

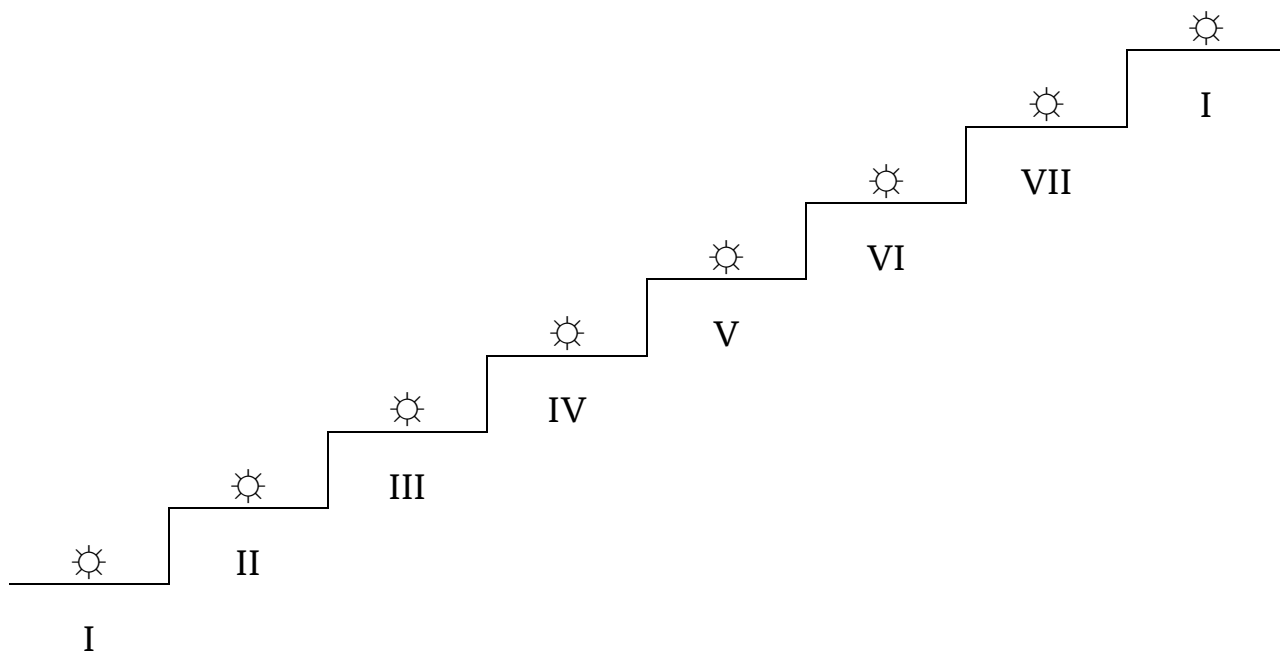

2. Что прозвучит если ты дружок, одновременно коснешься трех клавиш на фортепьяно, расположенных через одну ступень.

- А. Гудок.
- Б. Трезвучие.
- В. Щелчки.

3. Подчеркни те музыкальные произведения П.И. Чайковского, которые ты уже слышал.

- А. «Камаринская».
- Б. «Старинная французская песня».



В. «Утро».

Г. «В пещере горного короля»

Д. «Болезнь куклы».

Тест № 8.

Выбери правильный ответ.

1. Музыкальная пауза это:

А. Сила звука.

Б. Знак молчания.

2. Паузы:

А. Различаются по длительностям.

Б. Не различаются по длительности.

3. Определи, какая пауза спряталась в волшебной звёздочке.

А. Целая.

Б. Восьмая.

В. Четвертная.

Г. Половинная.

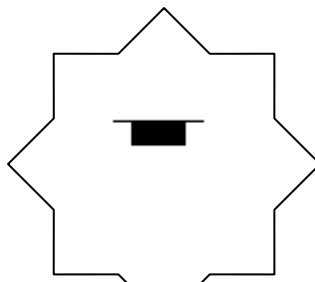

4. Спой песенку и прохлопай в ладоши её ритмический рисунок. Определи тонику.

Маринка.

Voice

У Ма - рин - ки бан - тик, слов - но о - ду - ван - чик.

The image shows a musical staff in 2/4 time with a treble clef. The melody consists of quarter notes: U, Ma, rin, ki, ban, tik, slov, no, o, du, van, chik. The lyrics are written below the notes.

Перечень вопросов к устному опросу

1. Что такое звук?
2. Назови, когда мы слышим шумовые звуки, а когда музыкальные? Приведи примеры музыкальных и шумовых звуков.
3. Что такое клавиатура, клавиши?
4. Найди на клавиатуре фортепиано клавиши ДО-МИ- СОЛЬ.
5. Объясни, что такое октава? Перечисли названия октав.
6. Что такое нота?
7. Нотный стан.
8. Какие длительности нот тебе известны?
9. Расскажи, что ты знаешь о скрипичном и басовом ключах.
10. Объясни, что такое знаки альтерации: диез, бемоль, бекар?
11. Что такое ключевые знаки?
12. Какую роль в музыке играет темп?
13. Что такое тембр?
14. Для чего в музыкальных произведениях используются штрихи?
15. Что означает в музыке сильная и слабая доля?
16. Что такое такт и для чего нужна тактовая черта?
17. Что такое гамма?
18. Какие звуки являются устойчивыми?
19. Расскажи что такое лад. Какие два основных музыкальных лада тебе знакомы.
20. Что такое интервал?

Основные методы обучения:

- игра;
- рассказ;
- беседа;
- объяснение;
- слушание музыки;
- обращение к изобразительным средствам наглядности;
- обмен впечатлениями;
- включение в работу ритмических ансамблей, двигательных упражнений;
- использование ролевого метода, когда ребенок сопоставляет художественный образ со своей личностью.

Критерии оценки

В рамках контроля как вида управленческой деятельности сравниваются запланированное и реальное состояние контролируемых умений, навыков и достижений детей в рамках предлагаемых примеров музыкально- ритмических упражнений. Критерии оценки качества подготовки учащегося позволяют определить уровень освоения материала, предусмотренного данной учебной программой.

Оценка	Критерии оценки
5 (отлично)	Все результаты и ответы положительные. Ребенок ответил правильно на все вопросы. Выполнил правильно все задания.
4 (хорошо)	Не все ответы результативны, что свидетельствует о наличии средних музыкальных и творческих способностях ребенка.
3 (удовлетворительно)	Справились только с одним заданием. Множество не верных ответов.

Техническое оснащение занятий: фортепиано, музыкальный центр, аудиокассеты и CD-диски, шумовые инструменты.

V. Методическое обеспечение учебного процесса

Учебная программа по предмету «Развитие музыкальных способностей» рассчитана на 3 года обучения. В программе учтен принцип систематического и последовательного обучения. Последовательность в обучении поможет учащимся применять полученные знания и умения в изучении нового материала. Программу наполняют темы, составленные с учетом возрастных возможностей детей. формирование у учащихся умений и навыков происходит постепенно. Трехлетний срок реализации программы учебного предмета позволяет продолжить дальнейшее обучение в детских музыкальных школах и школах искусств.

VI. Список рекомендуемой нотной и методической литературы

Учебная литература

- 1.Абелян Л. Забавное сольфеджио. Учебное пособие для детей дошкольного и младшего школьного возраста. – М., 1985.
- 2.Апраксина О. Выявление неверно поющих детей и методы работы с ними. – М., – 1975.
- 3.Андреева М. От прима до октавы. – М., 1988.
- 4.Барина М. О развитии творческих способностей ученика. – Л.,1961.
- 5.Биркенгоф А. Интонируемые упражнения на уроках сольфеджио. – М., 1990.
- 6.Вахромеев И. Вопросы методики преподавания сольфеджио в детской музыкальной школе. – М., 1978.

7. Вейс П. Опыт применения наглядных пособий на уроках сольфеджио. – Л., 1967.

8. Гейнрихс И. Музыкальный слух и его развитие. – М., 1978.

Методическая литература

1. Гневыхшева В. Влияние вокальной работы на улучшение интонации у неверно поющих детей. – сб.: Музыкальное воспитание в школе. Выпуск 3 – М., 1963.

2. Давыдова Е. Методика преподавания сольфеджио. – М., 1986.

3. Дмитриева Л. Творческое развитие школьников на уроке музыки.- сб.: Музыкальное воспитание в школе. Выпуск 15. – М., 1982.

4. Дябло Т. Методы формирования чувства мажора и минора у младших школьников. – сб.: Музыкальное воспитание в школе. Выпуск 12. – М., 1977.

5. Домогацкая И. Первые уроки музыки. М., 2003.

6. Зебряк Т. Основы музыкальной грамоты.- М., 2003.

7. Картавцева М. Развитие творческих навыков на уроках сольфеджио.- М., 1978.

8. Королёва Е. Азбука музыки в сказках, стихах и картинках. – М., 2001.

9. Перунова Н. Музыкальная азбука. Л., 1990.

10. Первозванская Т. Мир музыки. Полный курс теоретических дисциплин. – С-П., 2006.

11. Первозванская Т. Теория музыки для маленьких музыкантов и их родителей.- С-П., 2005.

12. Петрова И. К вопросу о развитии творческих способностей младших школьников. – сб.: Вопросы музыкальной педагогики. Выпуск 7.- М., 1986.

Сладков П. Основы сольфеджио. – М., 1997.

Государственное бюджетное учреждение
дополнительного образования
«Детская школа искусств»
им. В.В. Толкуновой

РАБОЧАЯ ПРОГРАММА
ПО УЧЕБНОМУ ПРЕДМЕТУ
РИСОВАНИЕ

**ДОПОЛНИТЕЛЬНОЙ ОБЩЕРАЗВИВАЮЩЕЙ
ОБЩЕОБРАЗОВАТЕЛЬНОЙ ПРОГРАММЫ
В ОБЛАСТИ МУЗЫКАЛЬНОГО ИСКУССТВА
РАННЕЕ ЭСТЕТИЧЕСКОЕ РАЗВИТИЕ**

г. Ртищево
2022г.

Рассмотрено
методическим советом
ГБУ ДО «ДШИ» им. В.В. Толкуновой
Протокол № 1
от « 26 » 08 2022 г.

Утверждаю
Директор ГБУ ДО «ДШИ»
им. В.В. Толкуновой

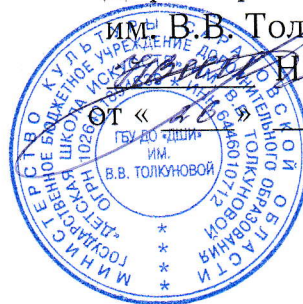

Н.В. Шаракеева
от « 26 » 08 2022 г.

Разработчик – Е. А. Гница, преподаватель изобразительного искусства
ГБУ ДО «ДШИ» им. В.В. Толкуновой

Рецензент – Н.И. Корнилаева, заведующая отделением
изобразительного искусства ГБУ ДО «ДШИ»
им. В.В. Толкуновой

Структура программы учебных предметов

I. Пояснительная записка

- *Характеристика учебного предмета, его место и роль в образовательном процессе*
- *Срок реализации учебного предмета*
- *Объем учебного времени, предусмотренный учебным планом образовательной организации на реализацию учебного предмета*
- *Сведения о затратах учебного времени*
- *Форма проведения учебных аудиторных занятий*
- *Цели и задачи учебного предмета*
- *Структура программы учебного предмета*
- *Методы обучения*
- *Описание материально-технических условий реализации учебного предмета*

II. Содержание учебного предмета

- *Учебно-тематический план*
- *Программное содержание по годам обучения*

III. Требования к уровню подготовки учащихся

IV. Формы и методы контроля, система оценок

- *Аттестация: цели, виды, форма, содержание;*
- *Критерии оценки*

V. Методическое обеспечение учебного процесса

VI. Список литературы и средств обучения

- *Методическая литература*
- *Учебная литература*

1. ПОЯСНИТЕЛЬНАЯ ЗАПИСКА

Характеристика учебного предмета, его место и роль в образовательном процессе

Программа учебного предмета «Рисование» разработана на основе «Рекомендаций по организации образовательной и методической деятельности при реализации общеразвивающих программ в области искусств», направленных письмом Министерства культуры Российской Федерации от 21.11.2013 №191-01-39/06-ГИ, а также с учетом многолетнего педагогического опыта в области изобразительного искусства в детских школах искусств. Изобразительная деятельность имеет большое значение в решении задач эстетического воспитания, так как по своему характеру является художественно-творческой и практико-ориентированной. В целом занятия декоративно-прикладным, изобразительным искусством и лепкой в рамках данной программы помогают детям осознать связь искусства с окружающим миром, позволяют расширить кругозор, учат принимать посильное участие в создании художественной среды. Дети овладевают языком искусства, учатся работать различными доступными материалами, что развивает их творческие способности.

Полученные знания, умения и навыки образуют базу для дальнейшего развития ребенка, как в более углубленном освоении ремесла, так и в изобразительно-творческой деятельности в целом.

Программа имеет практическое направление, так как дети имеют возможность изображать окружающий их мир с помощью различных материалов и видеть результат своей работы. Каждое занятие включает теоретическую и практическую части.

Рекомендуемый для начала освоения программы возраст детей: 4–7 лет.

Срок реализации учебного предмета

При реализации программы учебного предмета «Рисование» со сроком обучения 3 года, продолжительность учебных занятий с первого по третий годы обучения составляет 35 недель в год.

Недельная нагрузка в часах (академических часах) 1 час в неделю;

Продолжительность занятия (академического часа): 30 минут.

Форма проведения учебных занятий

Занятия проводятся в мелкогрупповой форме, численность учащихся в группе от 4 до 10 человек. Мелкогрупповая форма занятий позволяет преподавателю построить процесс обучения в соответствии с принципами дифференцированного и индивидуального подходов.

Цель и задачи учебного предмета

Целью предмета является развитие творческих способностей, фантазии, воображения детей на основе формирования начальных знаний, умений и навыков в рисовании, декоративно-прикладном искусстве, лепке.

Задачами учебного предмета являются:

развитие устойчивого интереса детей к различным видам изобразительной деятельности;

формирование умений и навыков работы с различными художественными материалами и техниками; знакомство учащихся с первичными знаниями о видах и жанрах изобразительного искусства; формирование знаний об основах цветоведения; формирование знаний о правилах изображения окружающего мира по памяти и с натуры; развитие творческой индивидуальности учащегося, его личностной свободы в процессе создания художественного образа; развитие зрительной и вербальной памяти; развитие образного мышления и воображения; формирование эстетических взглядов, нравственных установок и потребностей общения с духовными ценностями, произведениями искусства; воспитание активного зрителя, способного воспринимать прекрасное.

Структура программы

Программа содержит следующие разделы, отражающие основные характеристики учебного процесса:

сведения о затратах учебного времени, предусмотренного на освоение учебного предмета;
распределение учебного материала по годам обучения;
описание дидактических единиц учебного предмета;
требования к уровню подготовки учащихся;
формы и методы контроля, система оценок, итоговая аттестация;
методическое обеспечение учебного процесса.

В соответствии с данными направлениями строится основной раздел программы «Содержание учебного предмета».

Методы обучения

Для достижения поставленной цели и реализации задач предмета используются следующие методы обучения:

- ✓ словесный (объяснение, беседа, рассказ);
- ✓ наглядный (показ, наблюдение, демонстрация приемов работы);
- ✓ практический;
- ✓ эмоциональный (подбор ассоциаций, образов, художественные впечатления);
- ✓ игровой.

Описание материально-технических условий реализации учебного предмета

Учебные аудитории должны быть просторными, светлыми, оснащенными необходимым оборудованием, удобной мебелью, соответствующей возрасту детей, наглядными пособиями.

Учебно-наглядные пособия подготавливаются к каждой теме занятия. Для ведения занятий по рисованию преподаватель должен иметь книги, альбомы, журналы с иллюстрациями, крупные таблицы образцов, элементов и приемов росписи в народном творчестве, технические рисунки, а также изделия народных промыслов, живые цветы, ветки, листья, фрукты, овощи для натюрмортов, муляжи и др. материалы для показа их детям.

Для реализации программы необходимо дидактическое обеспечение:

- а) наглядные пособия, образцы работ, сделанные учащимися;
- б) слайды, видео-аудио пособия;
- в) иллюстрации шедевров живописи, графики и декоративно-прикладного искусства;
- г) схемы, технологические карты;
- д) индивидуальные карточки.

II. СОДЕРЖАНИЕ УЧЕБНОГО ПРЕДМЕТА

Учебно-тематический план отражает последовательность изучения тем программы с указанием распределения учебных часов.

Учебно-тематический план первого года обучения

№	Названия тем выполняемых работ	Количество часов
1	«Дорожка»	1
2	«Радуга»	1
3	«Солнышко»	1
4	«Божьи коровки в траве»	1
5	«Заготовка на зиму фруктов»	1
6	«Арбуз»	1
7	«Осенние листья»	1
8	«Осеннее дерево»	1
9	«Паучок и паутинка»	1
10	«Портрет кота»	1
11	«Красивая рыбка»	1
12	«Филин»	1
13	«Букет для Зимушки»	1
14	«Снежинки»	1
15	«Снеговик»	1
16	«Снегурочка»	1
17	«В лесу родилась елочка»	1
18	«Снегири»	1
19	«Чебурашка»	1
20	«Котенок»	1
21	«Жираф»	1
22	«Богатырь»	1
23	«Портрет мамы»	1
24	«Весенний букет»	1
25	«Платок для мамы»	1
26	«Веселый автомобиль»	1
27	«Я рисую мой город»	1
28	«Курочка с цыплятами»	1
29	«Рыбки в аквариуме»	1

30	«Полет на ракете»	1
31	«Роспись пасхального яйца»	1
32	«Клоун»	1
33	«Матрешка»	1
34	«Море»	1
Итого за год:		34 часа

Программное содержание первого года обучения

Цель: развивать важнейшее для творчества умение видеть, воспринимать и изображать художественные образы.

Основные задачи:

- ознакомить с приемами рисования красками, мелками, карандашами;
- донести до понимания детей особенности языка искусства;
- научить воспринимать художественные образы и выражать цветом, линией настроение, состояние.

Предполагаемый результат первого учебного года направлен на формирование у учащихся:

- представлений о работе художника, о материалах и оборудовании, которое он использует;
- первоначальных навыков изображения предметов, животных, человека, приемов украшения, срисовывания;
- понимания языка искусства.

Темы и содержание выполняемых работ

«Дорожка»

Цель и задачи: создать полосатый коврик для кота. Учить рисовать различные линии, передавать ритм полосок. Развивать фантазию, творчество.

Содержание: рассматривание ковровой дорожки. Дать понятие о ритме.

Зарисовка различных линий на альбомном листе. Ритм линий на вытянутом листе.

Материалы: кисти №2 и №6, гуашь, формат вытянутой бумаги, палитра, альбом для зарисовок, карандаш, фломастеры, маркеры.

Индивидуальная помощь в показе рисования различных линий.

«Радуга»

Цель и задачи: познакомить детей с цветовым спектром. Научить рисовать радугу. Продолжать учить работать гуашевыми красками, кистью. Учить располагать рисунок на всем листе.

Содержание: рассказ «Сказка о теплых и холодных цветах».

Материал: гуашь, кисти, бумага формата А3, альбом для зарисовок, карандаш.

Рисование радуги. Работа по всей поверхности листа широкой кистью. Игра:

«Художники и зрители».

«Солнышко»

Цель и задачи: продолжать знакомить с теплыми красками. Научить рисовать солнышко, используя различные линии для лучиков. Научить получать из основных цветов (желтый и красный) составной (оранжевый).

Содержание: загадка. Зарисовка различных видов линии (прямая, волнистая, острая). Придумать и зарисовать свое солнышко, используя различную линию для лучей. Работа от пятна по всей поверхности листа. Показ создания оранжевой краски на палитре. Заливка фона.

Материалы: кисти №2 и №6, гуашь, формат А3, палитра, альбом для зарисовок, карандаш.

«Божьи коровки в траве»

Цель и задачи: научить рисовать круглых жуков. Продолжать знакомить с теплыми и холодными цветами. Закреплять навыки рисования кистью. Учить располагать рисунок на всем листе, подбирать гамму красок, заливать фон.

Содержание: сказка о жуках. Просмотр на фотографиях и репродукциях различных жуков. набросок жука карандашом.

Материал: гуашь, кисти, бумага формата А3, альбом для зарисовок, карандаш. Рисование красных, желтых божьих коровок. От пятна, по всей поверхности листа.

«Заготовка на зиму фруктов»

Цель и задачи: учить работать в технике «оттиска». Учить компоновать на заданном формате предметы.

Содержание: беседа о заготовках на зиму, которые делает мама. Загадки про фрукты. Показ, как делается оттиск из половинки яблока на силуэте под стеклянную банку. Украшение крышки банки (имитация салфетки).

Материал: гуашь, кисти, бумага в виде силуэта стеклянной банки, альбом для зарисовок, карандаш, половинка яблока.

«Арбуз»

Цель и задачи: научить рисовать арбуз. Продолжать учить рисовать круглые предметы от пятна. Закреплять навыки рисования различных линий, понятие ритма линий.

Содержание: загадка про арбуз. Подбор красок для передачи изображения арбуза. Показ работы на листе.

Материал: гуашь, кисти, бумага формата А3, альбом для зарисовок, карандаш, половинка яблока.

«Осенние листья»

Цель и задачи: научить рисовать осенние листья. Продолжать знакомить с теплыми красками. Закреплять навыки получения из основных цветов (желтый и красный) составной (оранжевый).

Содержание: загадка про листопад. Зарисовка формы листьев (лодочка). Работа от пятна по всей поверхности листа. Показ получения оранжевой краски на палитре. Заливка фона.

Материалы: кисти №2 и №6, гуашь, формат А3, палитра, альбом для зарисовок, карандаш.

«Осеннее дерево»

Цель и задачи: учить передавать образ осеннего дерева, осеннюю окраску листвы. Обучать правильным способам действия кистью при рисовании кроны дерева (мазки). Учить работать широкой кистью, рисуя фон. Обращать внимание, как получить различные оттенки голубого цвета для изображения неба с помощью белой краски. Учить работать мазками. Продолжать учить работать гуашью.

Содержание: беседа об осеннем дереве. Загадка про осень. Отличие цветовой гаммы для изображения листвы летом и осенью. Работа широкой кистью, изображение пригорка, на котором будет стоять дерево и рисование фона (голубое небо). Зарисовка на альбомном листе дерева с ветками. Физкультурная минутка «Как растет дерево». Этапы рисования широкой кистью дерева (определение нажима на кисть). Рисование веток тонкой кистью. Показ работы рисования мазками осенней листвы.

Материалы: кисти №2 и №6, гуашь, формат А3, палитра, альбом для зарисовок, карандаш.

Пока высыхает фон, дети делают зарисовки в альбоме. Физкультурная минутка. Затем на подсохшем фоне рисуют дерево.

«Паучок и паутинка».

Цель и задачи: учить проводить прямые и кривые линии фломастером. Продолжать учить работать гуашевыми красками от пятна. Продолжать учить рисовать насекомых. Учить располагать рисунок на всем листе, подбирать гамму красок.

Содержание: загадка про паука и паутину. Работа над рисованием паутины фломастером или маркером. Показ рисования от пятна паучка и различных жуков.

Материал: гуашь, кисти, бумага формата А3, альбом для зарисовок, карандаш, фломастеры. Зарисовки паутины и различных жуков. Рисование фломастером паутины и рисование от пятна гуашевыми красками жуков и паучков.

«Портрет кота»

Цель и задачи: знакомство с жанром изобразительного искусства – портрет. Научить создавать образ кота. Развивать фантазию и творчество.

Содержание: загадка. Зарисовка на альбомном листе головы кота. Этапы работы на формате от пятна. Прорисовка фломастерами глаз, усов, полосок.

Материал: гуашь, кисти, формат А3, альбом, карандаш, фломастеры.

«Красивая рыбка»

Цель и задачи: учить работать в новой технике оттиска фактурной ткани. Учить передавать образ красивой рыбки через детализацию. Продолжать учить рисовать фон, работать гуашью. Воспитывать желание доделывать работу до конца.

Содержание: стихотворение про рыбку. Рассматривание различных аквариумных рыбок на иллюстрациях. Рисование фона холодными цветами. Показ работы над оттиском из фактурной ткани туловища рыбки. Прорисовка деталей тонкой кистью. Декорирование фона с помощью кружочков, различных по цвету.

Материалы: кисти №2 и №6, гуашь, формат А3, палитра, альбом для зарисовок, карандаш, фактурная ткань в виде рыбки.

«Филин»

Цель и задачи: научить работать черным маркером на тонированном фоне. Учить передавать в графике образ птицы, работать над мелкими деталями продолжать учить рисовать фон, используя широкую кисть.

Содержание: загадка. Рассмотрение репродукций с изображением совы, филина. Беседа о характерных особенностях этой птицы (чем питается, внешний вид, размер). Зарисовка на альбомном листе. Этапы изображения филина, совы. Работа над фоном с последующим рисованием фломастером или маркером совы. Прорисовка мелких деталей.

Материалы: кисти №2 и №6, гуашь, формат А3, палитра, альбом для зарисовок, карандаш, фломастеры, маркеры.

Индивидуальная помощь в показе рисования различных линий.

«Букет для Зимушки»

Цель и задачи: учить создавать образ букета для «Зимы». Продолжать знакомить с холодными цветами и их оттенками. Закреплять умения работать различными линиями для передачи характера букета. Продолжать учить работать гуашевыми красками.

Содержание: загадка про зиму. Беседа о цвете зимы. Заливка фона различными оттенками холодных цветов, которые получаются с помощью белил. Создание образа букета для Зимушки с помощью цвета и линий. Показ рисования цветов.

Материал: гуашь, кисти, бумага формата А3, альбом для зарисовок, карандаш.

«Снежинки»

Цель и задачи: познакомить с изобразительными и выразительными возможностями различных художественных материалов – парафина, акварельных красок; с нетрадиционной техникой рисования. Развивать фантазию, творчество, самостоятельность.

Содержание: загадка. Зарисовка на альбомном листе симметричной снежинки.

Показ проявления рисунка парафином с помощью акварельных красок.

Холодная гамма, вливание одного цвета в другой.

Материал: королева Кисточка, свеча Парафинка; белая бумага, свечи, акварельные краски, кисти, музыка.

Выставка работ.

«Снеговик»

Цель и задачи: научить работать в технике граттаж. Продолжать учить работать различными линиями, передавая образ снеговика.

Содержание: загадка. Зарисовка на альбомном листе снеговика. Показ готовой работы в технике граттаж.

Материалы: «волшебная бумага» формата А4, заостренная палочка, альбом для зарисовок, карандаш.

«Снегурочка»

Цель и задачи: учить рисовать фигуру человека. Развивать у детей эмоциональное отношение к изображению.

Содержание: стихотворение и загадки. Последовательность рисования фигуры Снегурочки.

Материал: бумага формата А3, краски гуашь, кисти.

Выставка работ.

«В лесу родилась елочка»

Цель и задачи: продолжать знакомить с пейзажем. Развивать у детей эстетическое восприятие, эмоциональное отношение к изображению ночного неба, елочки, лесных зверей.

Содержание: стихотворения и загадки. Зарисовка различных животных конструктивным методом. Показ рисования елки.

Материал: бумага формата А3, краски гуашь, кисти.

«Снегири»

Цель и задачи: продолжать учить рисовать птиц. Учить компоновать на листе. Передавая характерную окраску и мелкие детали, создавать образ снегирей сидящих на ветке рябины. Учить рисовать фон ночного неба. Развивать фантазию, творчество.

Содержание: стихотворение и загадки. Рассматривание иллюстраций с изображением птиц. Зарисовка на альбомном листе. Работа на формате от пятна на фоне (ночь, холодными цветами) с последующей прорисовкой мелких деталей.

Материал: бумага формата А3, краски гуашь, кисти.

Самостоятельная работа учащихся.

Выставка работ.

«Чебурашка»

Цель и задачи: научить передавать образ пушистой игрушки. Учить работать по сырому листу. Закреплять навыки рисования кистью. Учить располагать рисунок на всем листе, подбирать гамму красок, заливать фон.

Содержание: показ репродукций по сказкам Чуковского. Показ последовательности рисования по сырому листу.

Материал: гуашь, кисти, формат А3.

«Котенок»

Цель и задачи: учить передавать образ котенка в рисунке с помощью масляной пастели. Продолжать учить рисовать фон акварельными красками. Закреплять навыки рисования кистью.

Содержание: загадка или стихотворение. Зарисовка идущего котенка (конструктивный способ изображения). Показ работы над изображением котенка с помощью восковых мелков.

Материалы: кисти №2 и №6, гуашь, формат А3, палитра, альбом для зарисовок, карандаш.

«Жираф»

Цель и задачи: учить передавать образ животных жарких стран. Продолжать учить работать в теплой цветовой гамме. Развивать фантазию и творчество.

Содержание: загадка. Зарисовка в альбоме фигуры животного конструктивным способом. Компонировка на формате А3. Работа от пятна с последующей прорисовкой деталей фломастерами.

Материал: бумага формата А3, краски гуашь, кисти.

«Богатырь»

Цель и задачи: продолжать знакомить детей с портретной живописью, учить передавать характерные особенности мужского лица. Развивать художественный вкус, самостоятельность. Вызывать у детей эмоциональное отношение к образу, уметь передавать в рисунке основные детали костюма богатыря.

Содержание: рассматривание репродукции картин художников-портретистов. Образ русского богатыря. Особенности пропорций мужской фигуры.

Последовательность рисования.

Материал: гуашь, кисти, бумага формата А3.

«Портрет мамы»

Цель и задачи: продолжать знакомить детей с портретной живописью, учить передавать характерные особенности лица, соблюдать пропорцию, форму. Развивать художественный вкус, самостоятельность. Вызывать у детей эмоциональное отношение к образу, уметь передавать в рисунке основные детали костюма мамы.

Содержание: рассматривание рисунков, портретов. Последовательность рисования портрета. Создание женского образа с помощью выразительных средств (линия, пятно).

Материал: бумага, краски гуашь, кисти, простой карандаш, формат бумаги А3.

«Весенний букет»

Цель и задачи: учить изображать в вазе букет из тюльпанов, передавать характерные особенности формы цветков (шесть закругленных лепестков), красиво компоновать вазу и цветы на удлиненном листе бумаги, чтобы ваза занимала на листе немного меньше половины листа, а стебли цветов были разного уровня; передавать в окраске тюльпанов их разный цвет и оттенки; самостоятельно находить способы изображения.

Содержание: стихотворение. Показ работы над натюрмортом. Материал: ваза с несколькими тюльпанами и нарциссами, бумага формата А3, краски гуашь, мягкие кисти, простой карандаш.

«Платок для мамы».

Цель и задачи: познакомить с понятием орнамент и ритмом пятен. Учить рисовать орнамент по кайме квадрата, используя дымковские мотивы. Научить работать инструментами: растушевками, тычками и тонкой кистью. Учить копировать образец.

Содержание: сказка про дымковские игрушки. Характерный колорит дымковской росписи. Этапы работы над орнаментом. Копирование образца.

Материал: бумага квадратной формы, краски гуашь, кисти, тычки, растушеровки.

«Веселый автомобиль»

Цель и задачи: учить рисовать автотранспорт. Передавать особенности строения троллейбуса, автобуса, автомобиля. Продолжать учить работать восковыми мелками и акварелью. Через цвет показать радостное, игривое настроение.

Содержание: просмотр отрывка мультфильма «Паровозик из Ромашково». Беседа об автомобильном транспорте в городе. Рассматривание репродукций. Сравнительный анализ, отличие строения. Зарисовка на альбомном листе. Материал: акварель, кисти, восковые мелки, формат А3, карандаш, альбом. «Я рисую мой город»

Цель и задачи: учить рисовать городской пейзаж. Передавать в рисунке ночное состояние природы. Продолжать учить рисовать гуашевыми красками. Развивать творчество и фантазию.

Содержание: рассматривание репродукций картин художников-пейзажистов. Последовательность рисования городского пейзажа. Зарисовка в альбоме. Материал: гуашь, кисти, формат А3, карандаш, альбом. «Курочка с цыплятами»

Цель и задачи: учить рисовать курочку с цыплятами. Дать понятие о большом и маленьком. Развивать творчество и фантазию.

Содержание: загадки. Зарисовка курочки с цыплятами на альбомном листе. Компонировка на формате А3. Работа от пятна с последующим рисованием фона. Прорисовка деталей курочки и цыплят. Материал: бумага формата А3, краски гуашь, кисти.

«Рыбки в аквариуме»

Цель и задачи: познакомить с техникой «граттаж». Учить рисовать рыбок. Развивать фантазию, творчество.

Содержание: загадка про рыбку. Показ работы в технике «граттаж». Материал: «волшебная бумага» для граттажа, деревянная палочка, альбом, карандаш.

«Полет на ракете»

Цель и задачи: продолжать знакомить с техникой рисования восковыми мелками и акварелью, продолжать знакомить с сюжетным рисованием, учить составлять композицию, продумывать ее содержание, планировать работу. Учить располагать рисунок на всем листе, подбирать гамму красок, рисуя космос, звезды, летящую ракету.

Содержание: показ работы жирными мелками и акварелью. Материал: бумага формата А3, краски акварель, кисти. Иллюстрации о космосе.

«Роспись пасхального яйца»

Цель и задачи: продолжать знакомить с дымковской росписью. Развивать точность движений, мелкую моторику пальцев.

Содержание: рассказ о дымковской игрушке. Зарисовка орнамента в полосе с элементами дымковской росписи.

Материал: бумага в виде яйца, гуашь, кисти, растушеровки, тычки.

«Клоун»

Цель и задачи: развивать у детей эстетическое восприятие, эмоциональное отношение к изображению, намечать содержание и передавать его в рисунке, используя яркие тона красок. Учить рисовать фигуру человека в движении, выражение лиц.

Содержание: загадка про цирк. Зарисовка фигуры клоуна. Особенности в рисовании костюма клоуна и рисовании лица. Показ работы от пятна по всей поверхности листа. Фон.

Материал: формат А3, гуашь, кисти, альбом, карандаш.

«Матрешка»

Цель и задачи: знакомство с Полхов-Майданской матрешкой. Продолжать учить рисовать орнаменты. Развивать точность руки и мелкую моторику.

Содержание: рассматривание иллюстраций с расписными матрешками. Показ складывания матрешек одну в другую (игра). Зарисовка орнамента в круге.

Материал: бумага в виде силуэта матрешек, гуашь, кисти, альбом, карандаш, растушловки.

«Море»

Цели и задачи: продолжать учить рисовать пейзаж. Отношения: земля, вода, небо. Учить передавать форму корабликов. Развивать чувство цвета.

Содержание: рассматривание картин художников-маринистов. Зарисовка в альбоме. Этапы рисования морского пейзажа. Дорисовка корабликов и птиц.

Материал: гуашь, кисти, альбом, карандаш, бумага формата А3.

Подготовка работ к полугодовому просмотру и итоговой выставке.

К концу 1 года обучения, учащиеся должны:

- иметь понятие о ритме;
- знать холодные и теплые цвета;
- уметь использовать вспомогательные построения;
- иметь первичные представления о композиции;
- иметь первичные представления о линейной и воздушной перспективе.

Учебно-тематический план второго года обучения

№	Названия тем выполняемых работ	Количество часов
1	«Бабочка»	1
2	«Ваза с фруктами»	1
3	«Фантастические деревья»	1
4	«Птичий двор»	1
5	«Ветка рябины»	1
6	«Осенняя береза»	1
7	«Золотая осень»	1

8	«Кошка»	1
9	«Роспись силуэтов Дымковских игрушек»	1
10	«Хмурая осень, ветреный день»	1
11	«Воробышек»	1
12	«Улицы города»	1
13	«Я»	1
14	«Пингвины»	1
15	«Жостовский поднос»	1
16	«Праздник Елки»	1
17	«Дед Мороз»	1
18	«Зимние деревья»	1
19	«Зимние забавы»	1
20	«Зимнее дерево»	1
21	«Богатырь»	1
22	«Путешествие в жаркие страны»	1
23	«Филимоновская сказка»	1
24	«Подводное царство»	1
25	Натюрморт «Комнатный цветок»	1
26	«Птицы прилетели»	1
27	«Портрет прекрасной дамы в шляпе»	1
28	«...царевна есть, что не можно глаз отвесть»	1
29	«Аленький цветочек»	1
30	«Космические путешествия»	1
31	«Пропала собака»	1
32	«Добрые герои сказок»	1
33	«Букет-настроение»	1
34	«Цветущий май»	1
Итого за год:		34 часа

Программное содержание второго года обучения

Цель: научить детей понимать язык искусства, видеть красивое вокруг себя и создавать художественные образы.

Основные задачи:

- развитие воображения и образного мышления, наблюдательности и внимания;
- развивать навыков владения художественными инструментами и материалами;
- знакомство детей с различными видами и жанрами изобразительного искусства.

Предполагаемый результат второго учебного года, учащиеся:

- откроют для себя богатство и разнообразие труда художника;
- получат представления о воплощении образов окружающего мира на основе создания собственных художественных работ;

- узнают, что такое живопись, графика, скульптура, научатся различать такие жанры, как натюрморт, пейзаж, портрет.

Темы и содержание выполняемых работ

«Бабочка»

Цель и задачи: познакомить с новым способом изображения - монотипией, формировать навыки рисования в нетрадиционной технике, развивать творчество, фантазию.

Содержание: загадка. Показ работы в новой технике. Оттиск второй половины бабочки путем складывания бумаги пополам. Декорирование крыльев бабочки простым орнаментом. Дорисовывание усиков и мелких деталей бабочки фломастерами.

Материал: гуашь, лист бумаги, тонкая кисть, фломастеры.

«Ваза с фруктами»

Цель и задачи: учить детей зрительно воспринимать и определять жанр в искусстве – натюрморт; учить детей самостоятельно составлять натюрморт из предложенных предметов, формировать навыки правильно располагать предметы натюрморта; учить передавать в рисунке характерные особенности фруктов.

Содержание: предварительная работа - лепка и аппликация натюрморта, составление натюрморта из предметов окружающей обстановки. Показ репродукций с картин художников, рисующих натюрморты.

Загадки про фрукты. Исследование натурной постановки. Зарисовка яблока, груши, винограда. Показ работы над натюрмортом, его последовательность рисования. Работа от пятна по всему листу. Расположение фруктов в вазе.

Материал: стол, скатерть, муляжи фруктов, ваза, кисти, краски гуашь, формат листа А3.

«Фантастические деревья»

Цель и задачи: продолжать знакомство с теплыми цветами и их оттенками и с холодными цветами и их оттенками. Научить создавать образы необычных деревьев. Развивать фантазию, творчество.

Содержание: сказка о чудо-дереве. Использование схемы: основные и составные цвета. Цветовая растяжка (разбеление теплых цветов и холодных цветов). Нежные, пастельные цвета.

Материал: гуашь, палитра, формат А3, карандаш, альбом.

Выставка работ.

«Птичий двор»

Цель и задачи: учить детей изображать выбранную птицу на основе сложившихся представлений о домашних птицах и самостоятельно анализировать ее форму, строение, пропорции; выбрать изобразительный материал для рисования: краски, цветные карандаши или восковые мелки;

использовать технические приемы рисования птиц. Развивать творчество, самостоятельность.

Содержание: загадки про птиц. Рассматривание домашних птиц, их формы, строения. Зарисовка птиц конструктивным методом. Расположение рисунка птицы на формате бумаги А3.

Материал: цветные карандаши, краски, восковые мелки.

Выставка работ.

«Ветка рябины»

Цель и задачи: научить создавать осенний натюрморт. Закреплять умение рисовать инструментом «растушковка», изображая ягоды рябины, совершенствовать навыки рисования концом кисти, развивать самостоятельность, творчество, художественный вкус.

Содержание: рассматривание рябины. Последовательность работы рисования рябины.

Материал: краски гуашь, кисти, формат бумаги А3, баночки с водой.

Выставка работ.

«Осенняя береза»

Цель и задачи: учить передавать в рисунке характерные особенности березы (белый ствол с черными пятнами, тонкие изогнутые ветки, легкая крона), осеннюю окраску листвы; обучать правильным способам действия кистью при рисовании вертикальных мазков для образования листвы и горизонтальных штрихов для изображения черных пятен на стволе березы; закрепить навыки рисования концом кисти тонких изогнутых линий; через загадки, иллюстрации, рисунки формировать в представлении детей образ стройной белоствольной березы.

Следить за правильной осанкой при рисовании.

Содержание: загадка. Показ репродукций с картин художников, рисующих деревья. Показ последовательности рисования березы. Работа всей поверхностью кисти и работа кончиком кисточки. Мазковая живопись.

Материал: иллюстрации с изображением березы, лист бумаги для показа отдельных способов изображения, кисти, альбом для упражнения в рисовании тонких линий и разных способов работы кистью; кисточки, краски гуашь.

«Золотая осень»

Цель и задачи: познакомить с новым приемом рисования с использованием засушенных растений - печатание цветов и трав, учить составлять композицию, передавать в ней изменения, произошедшие в природе, закреплять умение детей различать и называть жанр искусства - пейзаж, закреплять умение располагать предметы ближнего, среднего и дальнего планов, линию горизонта, развивать творчество, художественный вкус, терпение.

Содержание: рассматривание осенних пейзажей, беседа по картинам.

Рассказать о переднем и дальнем плане, используя репродукции картин художников-пейзажистов. После определения, что такое линия горизонта, найти ее в репродукциях картин русских художников-пейзажистов.

Материал: образец, засушенные листья различной формы, гуашь, кисти.

«Кошка»

Цель и задачи: продолжать учить рисовать домашних животных. Познакомить с новыми графическими материалами. Передавать пушистость с помощью угля, сангины или пастельных мелков.

Содержание: загадка про кошку. Этапы рисования кошки с помощью мягких графических материалов. Образ кошки.

Материал: пастель, уголь, сангина, формат бумаги А4.

«Роспись силуэтов Дымковских игрушек»

Цель и задачи: закреплять умения детей передавать характер и особенности дымковских народных игрушек, особенности узора, его цветовую гамму, развивать самостоятельность, творчество, совершенствовать технические навыки и умения в создании новых цветовых тонов и оттенков путем разбеливания.

Содержание: рассматривание дымковских игрушек. Показ рисования дымковского орнамента в полосе, в круге.

Материал: силуэты дымковских игрушек, гуашь, кисти, дымковские игрушки или иллюстрации.

Выставка работ.

«Хмурая осень, ветреный день»

Цель и задачи: учить отражать на рисунке ветреную погоду через изображение наклоненных в одну сторону веток, через листья, летящие в одном направлении; передать в рисунке колорит хмурого осеннего дня через подбор соответствующих красок; изображать в рисунке разные виды деревьев: березы, ели, клены и др.; располагать их на широкой полосе земли небольшими группами; учить приглушать яркий цвет красок. Воспитывать художественный вкус, развивать умение строить художественный замысел (до начала рисования наметить содержание, композицию, колорит рисунка).

Содержание: рассматривание картин с изображением различного состояния природы (серое небо, коричневая земля). Показ смешивания ярких красок с черной. Приглушение красок. Последовательность работы над пейзажем.

Материал: картины с изображением различной осенней погоды - ясной и хмурой, ветреной; краски гуашь, мягкие кисти, палитра для приглушения ярких красок, цветные карандаши.

Выставка работ

«Воробышек»

Цель и задачи: формировать у детей обобщенное представление о внешнем облике птицы, понимание, что все птицы, несмотря на различия в окраске, форме и величине частей, сходны по строению; познакомить со штриховыми рисунками птиц; учить передавать в рисунке характерные особенности воробья: пропорции его тела, цвет оперения, форму клюва, хвоста; развивать умения применять при закрашивании изображения разные приемы рисования карандашом: тушевку и штриховку, разный нажим.

Содержание: рассматривание птиц на иллюстрациях, наблюдения за птицами, лепка, зарисовка птиц. Последовательность работы рисования птиц. Загадки, стихотворения, изображения птиц: воробья, сороки, вороны, синицы и др., штрихованные изображения из книжек-раскрасок.

Материал: черный фломастер; квадратные листы бумаги, простой и цветные карандаши.

«Улицы города»

Цель и задачи: продолжать учить детей рисовать дома разных размеров, выделять главный объект, передавать взаимосвязь между объектами, изображать предметы близкого, среднего и дальнего планов, дополнять композицию по своему усмотрению (деревья, машины, украшения), развивать фантазию, воображение, художественный вкус.

Содержание: городские пейзажи. Загадки и стихотворения. Материал: восковые мелки, цветные карандаши, акварель, бумага формат А3, кисть.

«Я»

Цель и задачи: продолжать знакомить детей с портретной живописью. Учить передавать в рисунке образ человека. Научить рисовать свой портрет, дать понятие о пропорциях лица. Продолжать работу гуашевыми красками.

Содержание: рассказать о портрете как о жанре живописи. Знакомство с художниками-портретистами. Рассказать о пропорциях лица. Игра: «Найди свою половинку».

Самостоятельная работа детей над автопортретом гуашевыми красками на формате А3.

«Пингвины»

Цель и задачи: учить изображать арктических животных на основе впечатлений, полученных от почитанной книги Г.Снегирева «Про пингвинов», передавать животных в движении, их характерные особенности. Продолжать учить рисовать с помощью поролоновых тампонов. Воспитывать интерес к природе, к животному миру. Пингвины, среда их обитания. Чтение отрывка из книги «Про пингвинов».

Содержание: показ последовательности рисования пингвинов. Материал: листы бумаги формата А3, краски, кисти, тампоны.

Создание холодного фона с последующим изображением на нем пингвинов.

«Жостовский поднос»

Цель и задачи: познакомить детей с особенностями жостовской росписи, учить детей расписывать подносы разной формы по мотивам жостовской росписи; размещать в центре крупные цветы, заполняя композицию листьями.

Воспитывать интерес к народному творчеству. Закреплять умение свободно пользоваться гуашью, накладывать цвет на цвет. Рассматривание жостовских подносов и знакомство с жостовской росписью.

Содержание: особенности рисования элементов, фон под роспись.

Материал: таблица с элементами жостовской росписи, черный картон в форме подноса для детей разной формы, гуашь, кисти.

Выставка работ.

«Праздник Елки».

Цель и задачи: развивать у детей эстетическое восприятие, эмоциональное отношение к изображению, намечать содержание и передавать его в рисунке, используя яркие тона красок. Продолжать учить рисовать деревья, животных, фигуру человека.

Содержание: стихотворения и загадки. Показ рисования праздничной елки мазковым способом. Закрашивание фона.

Материал: бумага формата А3, краски гуашь, кисти.

«Дед Мороз»

Цель и задачи: продолжать учить рисовать фигуру человека. Развивать у детей эмоциональное отношение к изображению.

Содержание: стихотворение и загадки. Последовательность рисования фигуры Деда Мороза. Закрашивание фона.

Материал: бумага формата А3, краски гуашь, кисти.

Самостоятельная работа учащихся.

Выставка работ.

«Зимние деревья»

Цель и задачи: научить передавать образ зимнего леса, используя технику оттиска засушенных листьев. Продолжать учить закрашивать фон, работать широкой кистью, смешивать краски. Закреплять понятия о холодной гамме цветов.

Содержание: показ картин художников-пейзажистов. Этапы работы над пейзажем. Линия горизонта. Холодный фон. Смещение красок на палитре.

Материалы: кисти №2 и №6, гуашь, формат А3, палитра, альбом для зарисовок, карандаш, засушенные листья деревьев.

«Зимние забавы»

Цель и задачи: научить рисовать фигуру человека в движении, передавать характерные особенности, соблюдать пропорции. Самостоятельно придумывать композицию, создавать зимний пейзаж, изображать деревья, кусты.

Совершенствовать умение рисовать карандашами, закрашивать рисунок с разным нажимом карандаша. Развивать художественный вкус, творчество, старательность.

Содержание: рассматривание фигуры человека на лыжах в разных позах, катающегося человека на санках, коньках. Последовательность рисования фигуры человека катающегося на коньках, санках.

Материал: альбомные листы, карандаши цветные, восковые мелки.

«Зимнее дерево»

Цель и задачи: учить передавать в рисунке зимний пейзаж с хвойными деревьями, самостоятельно придумывать композицию рисунка, передавать штрихами разного характера хвою на елях, соснах, кору деревьев; рисовать штрихами с разным нажимом для получения различной интенсивности цвета.

Содержание: знакомство с графикой. Таблица с изображением штрихов. Показ работы тушью деревянными палочками.

Материал: иллюстрации с зимними пейзажами, гравюры, таблица с изображением штрихов, изображения ели и сосны (без хвои), силуэты зимних деревьев, кустов, черные карандаши, черные восковые мелки или тушь с деревянными палочками.

«Богатырь»

Цель и задачи: продолжать знакомить детей с портретной живописью, учить передавать характерные особенности мужского лица, соблюдать пропорции, форму. Развивать художественный вкус, самостоятельность. Вызывать у детей эмоциональное отношение к образу, уметь передавать в рисунке основные детали костюма богатыря.

Содержание: рассматривание репродукции картин художников-портретистов и картин, написанных по мотивам русских народных сказок. Образ русского богатыря. Особенности пропорций мужской фигуры. Последовательность рисования.

Материал: гуашь, кисти, формат А3.

«Путешествие в жаркие страны»

Цель и задачи: заинтересовать детей рисованием животных жарких стран в их среде обитания - среди лесов и степей. Развивать разумное и бережное отношение к природе. Закреплять полученные навыки рисования (рисование концом кисти, использование тычка, тампона для рисования пушистой шерсти).

Содержание: рассматривание животных жарких стран на иллюстрациях книг. Последовательность рисования животных (слон, жираф, зебра и т.д.).

Материал: краски, простые карандаши для рисования эскиза, кисти.

Иллюстрации.

«Филимоновская сказка»

Цель и задачи: продолжать знакомить с орнаментом украшения филимоновских поделок – полоски, снежинки, а также с основными цветами, используемыми в украшении поделок. Продолжать учить рисовать кончиком кисти. Формировать любовь к народному искусству, развивать чувство цвета, ритма.

Содержание: показ рисования элементов орнамента филимоновской игрушки.

Передача характерной цветовой гаммы. Рисование орнамента в полосе.

Материал: краски гуашь, таблица с элементами узора.

«Подводное царство»

Цель и задачи: продолжать знакомить с техникой «граттаж». Учить рисовать рыбок, морских звезд, медуз. Развивать фантазию, творчество.

Содержание: загадка про морских животных. Показ работы в технике «граттаж». Материал: «волшебная бумага» для граттажа, деревянная палочка, альбом, карандаш.

Натюрморт «Комнатный цветок»

Цель и задачи: учить рисовать тушью и пером. Показать особенности изображения комнатного цветка в графике. Продолжать знакомить со средствами графики.

Содержание: графика – одно из средств изображения природы. Штрих, линия, композиция – средства графики. Рисование с натуры комнатного цветка.

Материалы: тушь, перо, бумага формата А4.

«Птицы прилетели»

Цель и задачи: продолжать учить рисовать различных птиц. Передавать строение и окраску. Продолжать учить рисовать восковыми мелками и акварелью.

Содержание: загадки и рассказы про птиц. Показ последовательности рисования различных птиц. Компонировка на листе стайки птиц.

Материалы: восковые мелки, акварель, кисти, формат бумаги А3.

«Портрет прекрасной дамы в шляпе»

Цель и задачи: продолжать знакомить детей с портретной живописью, учить передавать характерные особенности женского лица. Учить рисовать погрудный портрет. Развивать художественный вкус, самостоятельность. Вызывать у детей эмоциональное отношение к образу, уметь передавать в рисунке женский образ.

Содержание: рассматривание репродукции картин художников-портретистов. Образ женщины. Особенности женского образа. Последовательность рисования.

Материал: гуашь, кисти.

Выставка работ.

«...царевна есть, что не можно глаз отвесть».

Цели и задачи: учить изображать один из эпизодов знакомой сказки; передавать в рисунке определенное место действия, изображать сказочного героя и передачу его движений; передавать характерные особенности одежды и предметов, закреплять навыки рисования неба, моря акварельными красками «по-сырому». Развивать фантазию, память, мышление, творчество.

Предварительная работа: рассматривание рисунков, портретов.

Содержание: последовательность рисования портрета во весь рост на подготовленном акварельном фоне. Создание женского образа с помощью выразительных средств (линия, пятно).

Материал: иллюстрации к сказке «Сказка о царе Салтане» А.С.Пушкина; формат бумаги А3, краски гуашь, мягкие кисти, вода.

Выставка работ.

«Аленький цветочек»

Цель и задачи: формировать у детей образные представления; учить умению создавать средствами рисунка сказочный цветок необычной красоты; передавать в рисунке радость. Воспитывать желание и умение работать самостоятельно.

Содержание: загадка. Декорирование лепестков цветка простым орнаментом. Дорисовывание усиков и мелких деталей фломастерами.

Материал: бумага, краски - гуашь, кисти.

Выставка работ.

«Космические путешествия»

Цель и задачи: познакомить с новым способом рисования «эстамп по картону», продолжать знакомить с сюжетным рисованием, учить составлять композицию,

продумывать ее содержание, планировать работу. Учить располагать рисунок на всем листе. Показ работы в технике «эстамп по картону».

Содержание: сначала изготовить клише из картона, потом валиком раскатать гуашевую краску на нем, положить цветную бумагу и откатать скалкой.

Дорисовать мелкие детали цветными ручками или фломастерами.

Материал: два картона формата А4, цветная бумага формата А4, гуашь, ножницы, картон, клей, поролоновый валик для краски, валик для прокатывания.

Иллюстрации о космосе.

«Пропала собака»

Цель и задачи: продолжать учить работать по сырому листу. Учить рисовать собаку, используя жирные мелки, фломастеры, пастель.

Содержание: стихотворение «Щенок» С.Михалкова. Показ работы в технике «по-сырому». Передача пушистости жирными мелками с помощью различных линий.

Материалы: гуашь, акварель, пастельные мелки, восковые мелки, фломастеры, формат бумаги А3.

«Добрые герои сказок»

Цель и задачи: учить передавать свое отношение к героям сказок, используя линию, цвет и украшение. Продолжать учить рисовать человеческую фигуру.

Содержание: рассказ о средствах изобразительного искусства (линия, цвет, украшение). Показ репродукций картин В.Васнецова (сказочные герои).

Рисование схемы фигуры человека с последующим созданием образа героя.

Работа детей над созданием линейного рисунка, затем -живописного.

Материал: гуашь, кисти, бумага формата А3, карандаш, альбом.

Выставка работ.

«Букет-настроение»

Цель и задачи: научить выражать свое настроение через ритм, пластику и цвет букета. Развивать творчество, фантазию.

Содержание: предложить нарисовать букет, который по цвету и ритму соответствует эмоциональному состоянию человека (радость, грусть, печаль и т.д.). Обсудить взаимосвязь цветовых гамм и эмоций.

Материал: гуашь, кисти, бумага формата А3, карандаш, альбом.

«Цветущий май»

Цель и задачи: передавать в сюжетном рисунке характерные особенности природы в последний месяц весны; продолжать работать над разнообразием композиций в пейзажных рисунках; учить использовать светлые и яркие краски для передачи радостного настроения.

Содержание: рассматривание репродукций картин художников-пейзажистов.

Образ цветущего дерева. Особенности цветовой гаммы (пастельные тона).

Последовательность рисования.

Материал: репродукции с различными композициями с весенними образами; мягкие кисти, краски гуашь, формат А3.

Выставка работ.

Подготовка работ к полугодовому просмотру и итоговой выставке.

К концу 2 года обучения, учащиеся должны:

- уметь работать в технике по сырому листу;
- иметь представление о работе в технике лессировки;
- знать основные и дополнительные цвета;
- применять знания о воздушной и линейной перспективе в рисунке.

Учебно-тематический план третьего года обучения

№	Названия тем выполняемых работ	Количество часов
1	«Жар-птица»	1
2	«Синяя птица»	1
3	Натюрморт с натуры «Фрукты в корзине» и «Цветы в вазе»	2
4	«Художник ли паук?»	1
5	«Осень в озеро глядится»	1
6	«Морской пейзаж»	1
7	«Веселая рыбка и грустная рыбка»	1
8	«Кошка с котятами»	1
9	«Снег в моем городе»	1
10	«Автопортрет»	2
11	«Мои любимые сказки»	1
12	«Зимний лес»	1
13	«Кошачьи забавы»	1
14	«Декоративный натюрморт»	2
15	«Моя мама»	1
16	«Сказка цветов»	1
17	«Веселый и грустный клоун»	2
18	«Мой любимый медвежонок»	1
19	«Павлиний хвост»	1
20	«Темное и светлое»	2
21	«Моя собака»	1
22	«Мы летим на луну»	2
23	«Подводное царство»	2
24	«Летние забавы»	2
25	«Мой город»	2
Итого за год:		34 часа

Программное содержание третьего года обучения

Цель: научить детей понимать язык искусства, видеть красивое вокруг себя и создавать оригинальные образы.

Основные задачи:

- продолжение развития воображения и образного мышления, наблюдательности и внимания;
- совершенствование владения художественными инструментами и материалами;
- продолжение знакомства детей с различными видами и жанрами изобразительного искусства.

Предполагаемый результат третьего учебного года, учащиеся:

- продолжат знакомство с разнообразными живописными техниками и техниками рисунка;
- расширят представления о воплощении образов окружающего мира на основе создания собственных художественных работ;
- усвоят знания понятий: живопись, графика, скульптура, натюрморт, пейзаж, портрет.

Темы и содержание выполняемых работ

«Жар-птица»

Цель и задачи: продолжать знакомство с теплыми цветами и их оттенками.

Научить создавать образ сказочной птицы.

Содержание: сказка о Жар-птице, которая приземлилась на синюю планету.

Использование схемы - основные и составные цвета. Цветовая растяжка (разбеление теплых цветов). Нежные, пастельные цвета. Зарисовка сказочной птицы.

Материал: гуашь, кисти, бумага формата А3, карандаш, альбом.

«Синяя птица»

Цель и задачи: продолжать знакомство с холодными цветами и их оттенками.

Продолжать учить создавать образ сказочной птицы.

Содержание: сказка о Синей птице, которая приземлилась на желтую планету.

Использование схемы - основные и составные цвета. Цветовая растяжка (разбеление холодных цветов). Нежные, пастельные цвета.

Материал: гуашь, кисти, бумага формата А3, карандаш, альбом.

Выставка работа.

Натюрморт с натуры: «Фрукты в корзине», «Цветы в вазе»

Цель и задачи: продолжать знакомить детей с натюрмортом как с жанром живописи. Учить рисовать натюрморт с натуры. Учить передавать величину и форму предметов, передавать характерные особенности строения вазы, корзины. Учиться рисовать в мазковой технике. Закреплять знания о цвете.

Содержание: показ репродукций с картин художников, рисующих натюрморты.

Исследование натурной постановки. Показ работы над натюрмортом, последовательность его рисования.

Материал: гуашь, кисти, бумага формата А3, карандаш, альбом.

Выставка работа.

«Художник ли паук?»

Цель и задачи: учить рисовать непрерывные линии, создавая образ сказочной паутины и различных насекомых на ней. Закреплять навыки работы цветными фломастерами.

Содержание: заливка разноцветными пятнами всего листа (создание фона).
Показ рисования паутины: от центра листа, либо с краю и заполнение паутиной всего листа. Работа фломастерами. Рисование различных насекомых на паутине с прорисовкой мелких деталей.

Материалы: фломастеры, акварельные краски, кисти, гуашь, формат бумаги А3.
«Осень в озеро глядится»

Цель и задачи: продолжать учить рисовать деревья осенью. Научить рисовать отражение в воде. Закрепить технику различных мазков. Развивать творчество, фантазию.

Содержание: стихотворения о пейзаже. Рассказать о линии горизонта. Схема рисования различных деревьев (наброски). Проблемная ситуация: как нарисовать отражение в воде? - обращение к опыту ребенка. Показ работы на большом листе гуашью. Рассказ о передаче отражения в воде с использованием репродукций картин художников-пейзажистов. После рассказа о линии горизонта детям дается возможность найти ее в репродукциях картин русских художников-пейзажистов.

Эскиз рисования дерева широкой кистью.

Материал: гуашь, кисти, бумага формата А3, карандаш, альбом.

Выставка работа.

«Морской пейзаж»

Цель и задачи: научить рисовать цветным пластилином. Познакомить с художниками-маринистами.

Содержание: художники-маринисты. Передний, дальний план. Показ работы в новой технике. Самостоятельная работа детей над созданием композиций: «Морской закат», «Поющее море», «Кораблики».

Материалы: пластилин, картон формата А5.

«Веселая рыбка и грустная рыбка»

Цель и задачи: учить создавать образ золотой рыбки. Выразить ее «настроение» линией, формой, цветом. Продолжать знакомить с техникой «граттаж».

Содержание: подготовка листа для техники «граттаж». Сказка о золотой рыбке. Поиск средств для передачи «настроения» рыбки. Показ работы в технике «граттаж».

Материалы: акварель, кисти, свеча, черная тушь, палочки для процарапывания; формат бумаги А3.

«Кошка с котятами»

Цель и задачи: продолжать учить работать по сырому листу. Учить рисовать кошку с котятами.

Содержание: стихотворение или загадка. Зарисовка кошки конструктивным методом. Показ рисования в технике «по-сырому» лежащей кошки с котятами. Прорисовка мелких деталей восковыми мелками.

Материалы: гуашь, восковые мелки, фломастеры, формат бумаги А3.

«Снег в моем городе»

Цель и задачи: учить передавать образ зимнего города. Закреплять понятия о дальнем, среднем и переднем плане. Продолжать учить рисовать гуашевыми красками.

Содержание: рассказ и показ картин художников, рисующих городские пейзажи. Повтор понятий о переднем, среднем и дальнем планах. Прорисовка среднего плана: машины, автобусы. Передний план: фонари, решетки-ограждения. Самостоятельная работа над рисованием пейзажа. Работа над ошибками (индивидуальная). Выставка картин учащихся.

Материалы: гуашь, кисти, формат бумаги А3.

«Автопортрет»

Цель и задачи: продолжать знакомить детей с портретной живописью. Учить передавать в рисунке образ человека. Научить рисовать свой портрет, дать понятие о пропорциях лица. Продолжать работу восковыми мелками.

Содержание: рассказать о портрете как о жанре живописи. Знакомство с известными художниками-портретистами. Рассказать о пропорциях лица. Игра «Найди свою половинку». Самостоятельная работа детей над автопортретом жирными цветными мелками (линейный рисунок).

Материалы: акварель, кисти, восковые мелки, формат бумаги А3.

«Мои любимые сказки»

Цель и задачи: учить изображать по выбору один из эпизодов знакомой сказки; передавать в рисунке определенное место действия, изображать сказочных персонажей во взаимосвязи через их расположение относительно друг друга и передачу движений; передавать характерные особенности одежды и предметов, закреплять навыки рисования гуашью. Развивать фантазию, память, мышление, творчество. Предварительная работа: рассматривание рисунков, портретов героев сказок.

Содержание: показ репродукций картин В.Васнецова (сказочные герои). Схемы рисования фигуры человека во весь рост. Создание образов героев с помощью выразительных средств (линия, пятно).

Материал: иллюстрации к сказкам; бумага формата А3, краски гуашь, мягкие кисти, вода.

«Зимний лес»

Цель и задачи: научить рисовать на тонированной бумаге, используя клей и манную крупу способом отпечатки окрашенной мешковины. Учить передавать образ зимнего дерева.

Содержание: стихотворение о зимних деревьях. Показ работы в новой технике.

Материал: тонированная бумага формата А3, клей, гуашь, мешковина, крупа.

«Кошачьи забавы»

Цель и задачи: учить выделять главное и второстепенное в рисунке, используя размер (большое, маленькое). Учить рисовать углем, сангиной, передавая пушистость.

Содержание: рассказ о некоторых графических материалах. Их особенности.

Стихотворение. Зарисовка кошки, играющей с клубком ниток.

Материал: уголь, сангина, формат бумаги А3.

Выставка работ.

«Декоративный натюрморт»

Цель и задачи: научить работать в точечной технике. Закрепить знания о натюрморте, используя точечную технику рисования декоративного натюрморта.

Содержание: показ и рассказ о точечной технике (пальчиком), ее особенности.

Композиция натюрморта.

Материал: краски гуашь, формат бумаги А3, баночки с водой.

«Моя мама»

Цель и задачи: продолжать учить работать восковыми карандашами. Учить передавать женский образ, используя восковые мелки и акварель.

Содержание: показ работы и рассказ об особенностях этой техники.

Стихотворение о маме. Вспомнить схемы «Мимика», сделать необходимые наброски женской фигуры во весь рост. Предложить нарисовать маму в красивом платье.

Материал: акварельные краски, восковые мелки, кисти, формат бумаги А3, баночки с водой.

Выставка работ.

«Сказка цветов»

Цель и задачи: создать большую коллективную работу. Получить удовольствие от пальцевой живописи.

Содержание: проблемная ситуация - исчезли все кисти, чем можно рисовать?

Показ приемов пальцевой живописи. Стихотворение о цветах. Предложить нарисовать коллективную работу в новой технике. Коллективная работа детей.

Материал: краски гуашь, формат бумаги А1, баночки с водой.

«Веселый и грустный клоуны»

Цель и задачи: научить рисовать фигуры веселого и грустного человека.

Закреплять навыки рисования кистью.

Содержание: показ последовательности рисования фигур грустного и веселого персонажей. Рассказ, как линия может передать настроение. Наброски фигуры клоуна веселого и грустного.

Материал: краски гуашь, кисти, формат бумаги А3, баночки с водой.

«Мой любимый медвежонок»

Цель и задачи: учить передавать образ мягкой, пушистой игрушки, используя технику рисования по сырому листу.

Содержание: этапы работы по сырому листу красками, рассказ об особенностях этого способа рисования («работать быстро, иначе лист высохнет»).

Стихотворения об игрушках. Самостоятельная работа над ошибками (индивидуальная).

Материал: краски гуашь, кисти, формат бумаги А3, баночки с водой.

«Павлиний хвост»

Цель и задачи: продолжать работать в технике пальцевой живописи. Закрепить знания о составных и основных цветах. Создать большую коллективную работу.

Содержание: сказка о несчастном павлине. Проблемная ситуация - как нарисовать без кисточек хвост павлину. Стихотворение и загадки про хвосты у птиц. Коллективная работа детей над созданием картины. Три основных цвета в ведерках. Делаем отпечатки от ладошек (рисуем павлину хвост). Составные цвета: трем ладошки и получаем третий составной цвет.

Материал: краски гуашь, формат бумаги А1, баночки с водой.

Результат коллективной работы.

«Темное и светлое»

Цель и задачи: познакомить с ахроматическими цветами. Дать понятие о тоне.

Содержание: светлое и темное за счет нажима на карандаш, в акварели тон меняется за счет количества воды, а в гуаши за тон отвечает белая краска.

Придумать сказку про тон, например.

«В одной сказочной стране люди никогда не видели солнца. Все в ней было одинаково серым – однотонным. Но вот один смельчак метнул копье в серые тучи, и яркий свет озарил страну. Солнце осветило дома и деревья. Жители удивились богатству и разнообразию окружающего мира. Давайте нарисуем улицы городов на полоске бумаге». Детям предлагается работать гуашью любого цвета, а для изменения тона использовать белую краску. Сначала простым карандашом дети рисуют один за другим в ряд домики причудливой формы. Первый домик раскрашивается чистой краской. Затем на палитре в нее добавляется чуть-чуть белой краски. Таким образом, краска немного разбеливается. Этой краской раскрашивается второй домик. Для раскрашивания каждого последующего домика в предыдущую краску добавляется белая краска.

Материал: краски гуашь, кисти, формат бумаги А3, баночки с водой.

«Мой щенок»

Цель и задачи: продолжать учить работать восковыми мелками. Учить передавать образ пушистого щенка. Закрепление навыков рисования акварельными красками. Развивать творчество и фантазию.

Содержание: стихотворение «Мой щенок» С. Михалкова. Показ работы в технике восковыми мелками. Работа акварельными красками.

Материал: восковые мелки, акварельные краски, кисти, формат бумаги А3, баночки с водой.

Выставка работ.

«Мы летим на луну»

Цель и задачи: закрепить навыки работы восковыми мелками. Развивать творчество, фантазию.

Содержание: сказка о звездном небе. Показ работы в технике восковыми мелками. Зарисовка человека в костюме космонавта.

Материал: акварельные краски, кисти, восковые мелки, формат бумаги А3, баночки с водой.

«Морские коньки»

Цель и задачи: продолжать учить работать в технике «граттаж». Развивать творчество, фантазию.

Содержание: сказка. Показ работы в технике «граттаж». Создание «волшебной бумаги» для рисования. Зарисовка морских коньков.

Материал: восковые мелки, черная гуашь, шампунь, кисти, формат бумаги А3, баночки с водой.

«Летние забавы»

Цель и задачи: учить передавать времена года в пейзаже. Продолжать учить составлять композицию, учить рисовать людей в движении.

Содержание: показ лучших работ из методического фонда. Рисование фигуры человека в движении. Этапы рисования фигуры человека.

Материал: краски гуашь, кисти, формат бумаги А3, баночки с водой.

«Мой город»

Цель и задачи: научить работать в технике гравюры. Гравюра по аппликации – один из способов эстампа по картону.

Содержание: показ работы над клише. Прокатывание бумаги по клише.

Материал: картон, клей, краски гуашь, кисти, формат бумаги А3, баночки с водой.

Подготовка работ к полугодовому просмотру и итоговой выставке.

К концу 3 года обучения, учащиеся должны:

- компоновать рисунок в листе;
- уметь сравнивать предметы по величине и высоте;
- уметь находить оттенки одного цвета;
- уметь различать свет, полутон, тень, падающую тень.

IV. ФОРМЫ И МЕТОДЫ КОНТРОЛЯ. КРИТЕРИИ ОЦЕНОК

Аттестация: цели, виды, форма, содержание

Контроль знаний, умений, навыков учащихся обеспечивает оперативное управление учебным процессом и выполняет обучающую, проверочную, воспитательную и корректирующую функции. Программа предусматривает текущий контроль, промежуточную аттестацию, а также итоговую аттестацию. Промежуточный контроль успеваемости учащихся проводится в счет аудиторного времени, предусмотренного на учебный предмет в виде творческого просмотра по окончании каждого полугодия учебного года. По окончании освоения учебного предмета учащиеся должны:

знать:

- виды и жанры изобразительного искусства;
- свойства различных художественных материалов;
- правила изображения предметов с натуры и по памяти;
- основы цветоведения;

уметь:

- работать с различными художественными материалами и техниками;

- раскрывать образное решение в художественно-творческих работах.

Критерии оценки

По результатам текущей, промежуточной и итоговой аттестации выставляются отметки: «отлично», «хорошо», «удовлетворительно».

- 5 (отлично) - ставится, если учащийся выполнил работу в полном объеме, при этом рисунок выразителен, подход к работе творческий; умеет завершать свою работу самостоятельно.
- 4 (хорошо) – ставится при способности учащегося рисовать по замыслу, умение передавать личное отношение к объекту изображения, но делает незначительные ошибки.
- 3 (удовлетворительно) - ставится, если учащийся умеет выполнять задание по плану педагога, не самостоятелен, не проявляет интереса к выполнению заданий, работа содержит значительное количество ошибок.

V. МЕТОДИЧЕСКОЕ ОБЕСПЕЧЕНИЕ УЧЕБНОГО ПРОЦЕССА

Методические рекомендации преподавателям

Реализация программы учебного предмета «Рисование» основывается на принципах учета индивидуальных способностей ребенка, его возможностей, уровня подготовки.

Основным методом общения педагога с учеником является диалогическое общение. Диалоги между преподавателем и ребенком направлены на совместное обсуждение творческой работы и предполагают активное участие обеих сторон. Беседа является одним из основных методов формирования нравственно-оценочных критериев у детей.

Основное время на уроке отводится практической деятельности, поэтому создание творческой атмосферы способствует ее продуктивности. Программа знакомит учащихся с различными материалами и техниками, что способствует стимулированию интереса и творческой активности учащихся.

В программе учтен принцип системности и последовательности обучения. Последовательность в обучении поможет учащимся применять полученные знания и умения в изучении нового материала. Содержание программы составляют темы, которые разработаны исходя из возрастных возможностей детей. Формирование у учащихся умений и навыков происходит постепенно: от знакомства со свойствами художественных материалов, изучения основ изобразительного творчества до самостоятельного составления и решения работы в материале.

Содержание умений и навыков:

навыки рисования с натуры и по представлению, восприятия предметов, выделения основных частей, их формы, строения, соотношения частей по величине, цвету и характерным признакам;

изображение с натуры цветов, веток, комнатных растений, овощей, фруктов; выбор листа бумаги, расположение на нем изображения, подбор материалов для передачи выразительности образа; создание образов по представлению, воображению;

рисование сюжетных композиций на темы знакомых сказок, рассказов, отражение впечатлений об окружающей природе в разное время года и дня; изображение событий из жизни детей (игры, танцы, праздники, семья, традиции, интересные эпизоды); передача различий по величине, особенностей одежды и ее украшений, фигуры человека и животных в движении; расположение предметов на полосе (в один ряд), на всем листе и широкой полосе (ближе, дальше, загораживая один предмет другим); выделение в композиции главного (величиной, цветом, расположением, формой и др.); дополнение рисунка в соответствии с содержанием; определение темы рисунка, доведение начатого до конца, самостоятельность в решении намеченных задач; развитие воображения, фантазии; ознакомление детей с цветами спектра - холодными, теплыми, нейтральными и их оттенками; использование цвета как средства выразительности; выполнение задания на ограниченное использование цвета, составление оттенков и новых цветов (гуашь, акварель); использование различных изобразительных материалов: гуаши, акварели (различные способы по-сырому), рисование сангиной, углем, пастелью, цветными восковыми мелками, свечей, фломастерами; знакомство с некоторыми способами создания гравюр: печатание по картону, мятой бумагой, нитками, способом процарапывания по восковой подкладке и др.; овладение навыком применения линий (волнистая, отрывистая, острая и др.) для передачи образа; знание различных способов закрашивания больших поверхностей гуашью, акварелью, карандашом и пр.; владение кистями плоскими, круглыми, разной толщины в зависимости от цели задания; умение пользоваться мазком (мазок Ван Гога, кирпичик и др.) для передачи настроения, формы, фактуры; различение видов и жанров изобразительного искусства: живопись, графика, скульптура, декоративно-прикладное искусство, натюрморт, портрет, пейзаж.

VI. СПИСОК ЛИТЕРАТУРЫ

Методическая литература

Алехин А.Д. Изобразительное искусство. Художник. Педагог. Школа: книга для учителя. М.: Просвещение, 1984

Выготский Л.С. Воображение и творчество в детском возрасте.- 3-е изд. М.: Просвещение, 1991

Горяева Н.А. Первые шаги в мире искусства: Из опыта работы: Книга для учителя. М.: Просвещение, 1991

- Дубровская Н. «Приглашение к творчеству: Обучение дошкольников технике аппликации и коллажа: Методическое пособие». Детство-Пресс, 2004 г. Серия: Библиотека программы "Детство". Жанр: Мастерим своими руками, Художественное развитие дошкольников
- Зеленина Е.Л. Играем, познаем, рисуем. М.: Просвещение, 1996
- Казакова Т.С. Изобразительная деятельность и художественное развитие дошкольника. М.: Педагогика, 1983
- Кирилло А. Учителю об изобразительных материалах. М.: Просвещение, 1971
- Комарова Т.С. Как научить ребенка рисовать. М.: Столетие, 1998
- Колдина Д. Н. «Лепка с детьми 4-5 лет. Конспекты занятий». Издательство: МОЗАИКА-СИНТЕЗ, 2009
- Компанцева Л.В. Поэтический образ природы в детском рисунке. М.: Просвещение, 1985
- Курчевский В.В. А что там, за окном? М.: Педагогика, 1985
- Курочкина Н.А. «Дети и пейзажная живопись. Времена года. Учимся видеть, ценить, создавать красоту». Детство-Пресс, 2004 г. Серия: Библиотека программы «Детство»
- Курочкина Н.А. «О портретной живописи – детям». Детство-Пресс, 2008 г. Серия: Библиотека программы «Детство»
- Курочкина Н.А. «Знакомство с натюрмортом». Детство-Пресс, 2011 г. Серия: Библиотека программы «Детство»
- Учебная литература*
- Крулехт М. «Дошкольник и рукотворный мир». Детство-Пресс, 2003. Серия: Библиотека программы «Детство». Жанр: Воспитательная работа с дошкольниками. Мастерим своими руками.
- Крулехт М. «Самоделкино: Образоват. программа и педагогическая технология досуговой деятельности мальчиков». Детство-Пресс, 2004. Серия: Библиотека программы «Детство». Жанр: Мастерим своими руками. Художественное развитие дошкольников.
- Курочкина Н.А. «Знакомим с пейзажной живописью». Детство-Пресс, 2013. Серия: Библиотека программы «Детство»
- Курочкина Н.А. «Знакомим с пейзажной живописью: Учебно-наглядное пособие». Детство-Пресс, 2003. Серия: Библиотека программы «Детство»
- Курочкина Н. А. «Знакомим с жанровой живописью». Детство-Пресс, 2007. Серия: Библиотека программы «Детство»
- Курочкина Н. А. «Знакомим со сказочно-былинной живописью: Учебно-наглядное пособие». Детство-Пресс, 2009. Серия: Библиотека программы «Детство»
- Курочкина Н. А. «Знакомим с портретной живописью (Большое искусство - маленьким)». Детство-Пресс, 2009
- Курочкина Н. А. «Знакомим с натюрмортом. Учебно-наглядное пособие». Детство-Пресс, 2011. Серия: Библиотека программы «Детство»

Государственное бюджетное учреждение дополнительного образования

«Детская школа искусств» им. В.В. Толкуновой

Рабочая программа по учебному предмету

«Хоровое пение»

дополнительной общеразвивающей
общеобразовательной программы в области
музыкального искусства

«Раннее эстетическое развитие»

г. Ртищево

2022г.

Рассмотрено
методическим советом
ГБУ ДО «ДШИ» им. В.В. Толкуновой
Протокол № 1
от « 26 » 08 2022 г.

Утверждаю

Директор ГБУ ДО «ДШИ»

им. В.В. Толкуновой

И.В. Шаракеева

от « 26 » 08 2022 г.

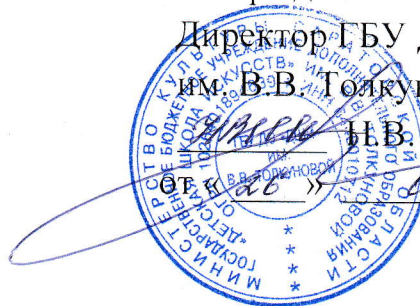

Разработчик: - О.Е. Серебрякова, преподаватель по классу хорового пения
ГБУ ДО «Детская школа искусств» им. В.В. Толкуновой

Рецензент: - Емельянова Т.С., заведующая структурным подразделением
«Детская музыкальная школа» филиал «Саратовский
областной колледж искусств» в г. Балашове

Структура программы учебного предмета

1. Пояснительная записка

- *Характеристика учебного предмета, его место и роль в образовательном процессе;*
- *Срок реализации учебного предмета;*
- *Объём учебного времени, предусмотренный учебным планом образовательной организации на реализацию учебного предмета;*
- *Форма проведения учебных аудиторных занятий;*
- *Цель и задачи учебного предмета;*
- *Структура программы учебного предмета;*
- *Методы обучения;*
- *Описание материально – технических условий реализации учебного предмета;*

2. Содержание учебного предмета

- *Учебно-тематический план*
- *Годовые требования*

3. Требования к уровню подготовки учащихся

- *Требования к уровню подготовки на различных этапах обучения*

4. Формы и методы контроля, система оценок

- *Цели, виды, форма, содержание*

5. Методическое обеспечение учебного процесса

6. Список рекомендуемой литературы

- *Список рекомендуемой учебной литературы*
- *Список рекомендуемой методической литературы*

Характеристика учебного предмета, его место и роль в образовательном процессе

Предмет хоровое пение – занимает важное место в системе музыкального воспитания и развития детей 4-7 лет. Служит одним из важнейших факторов развития слуха, интонации, музыкальности, необходимых для овладения исполнительским искусством. Учитывая, что хоровое пение – наиболее доступный и яркий вид общения с музыкой, именно этот вид искусства прививает интерес и любовь к музыке, хоровому пению, формирует необходимые навыки и вырабатывает потребность в коллективном музицировании. Программа усложняется по мере накопления музыкального опыта учащихся.

Музыкальное воспитание детей направлено на развитие восприимчивости к языку музыки, способности к эмоциональному отклику, активизацию слуховых способностей и потребности слушать музыку. Уроки основаны на принципах творческой педагогики. Интересным и увлекательным процесс обучения помогает сделать игра. С её помощью каждый звук, задание, упражнение приобретает эмоционально-образное содержание. Именно игра собирает, активизирует эмоции ребенка, создавая особую атмосферу, в которой весь учебный материал усваивается быстрее и прочнее.

Залогом педагогического успеха в работе с детьми дошкольного возраста является постепенность, целенаправленность развития, выверенность упражнений, которые под силу ребенку на данной стадии развития.

Рекомендуемый возраст детей – от 4 до 7 лет.

Срок реализации учебного предмета

При реализации программы учебного предмета «Хоровое пение» со сроком обучения 3 года, продолжительность учебных занятий с первого по третий классы составляет по 35 часов в год (один раз в неделю).

Сведения о затратах учебного времени

Вид учебной работы, нагрузки	Затраты учебного времени						Всего часов	
	1-й год		2-й год		3-й год			
полугодия	1	2	3	4	5	6		
Количество недель	16	19	16	19	16	19		70
Аудиторные занятия	16	19	16	19	16	19		70
Максимальная учебная нагрузка	16	19	16	19	16	19		70

Объём учебного времени, предусмотренный

***учебным планом образовательной организации
на реализацию учебного предмета***

Общая трудоёмкость учебного предмета при 3-летнем сроке обучения составляет 105 часов. Рекомендуемая продолжительность урока – 30 минут.

Форма проведения учебных аудиторных занятий

Занятия проводятся в мелкогрупповой форме, численность учащихся в группе - от 8 до 10 человек. Мелкогрупповая форма занятий позволяет преподавателю построить процесс обучения в соответствии с принципами дифференцированного и индивидуального подхода в обучении.

Цель и задачи учебного предмета

Увлечь музыкой ребенка. Развить его творческие способности, помочь понять и усвоить основы музыки. Воспитать его художественное мировосприятие независимо от того, станет ли он профессиональным музыкантом. Подготовить способных детей для получения профессионального музыкального и эстетического образования.

Задачи программы:

- развитие музыкальных навыков и творческого мышления;
- формирование музыкальной памяти, слуховых ощущений, высоты звука;
- дисциплинированное участие в коллективном музицировании
- формирование ритмического слуха;
- воспитание оценочного отношения к музыке и её исполнению.

Структура программы

- сведения о затратах учебного времени, предусмотренного на освоение учебного предмета;
- распределение учебного материала по годам обучения;
- описание дидактических единиц учебного предмета;
- требования к уровню подготовки учащихся;
- формы и методы контроля, система оценок;
- методическое обеспечение учебного процесса.

В соответствии с данными направлениями строится основной раздел программы «Содержание учебного предмета».

Методы обучения

Для достижения поставленной цели и реализации задач предмета используются следующие методы обучения:

- словесно-образное объяснение, беседа, рассказ;
- наглядный показ;
- игра;
- рассказ;
- беседа;
- объяснение;

- слушание музыки;
- обращение к изобразительным средствам наглядности;
- обмен впечатлениями;
- включение в работу ритмических ансамблей, двигательных упражнений;
- использование ролевого метода, когда ребенок сопоставляет художественный образ со своей личностью.

Описание материально – технических условий реализации учебного предмета

Класс для занятий должен быть просторным, светлым, оснащен необходимым оборудованием (фортепиано, музыкальный центр, аудиокассеты и CD-диски, шумовые инструменты).

2. Содержание учебного предмета

Первый год обучения

Календарные сроки	Содержание, темы занятий	Кол-во часов
1 полугодие	Певческая установка и дыхание. Посадка хорового певца, положение корпуса, головы, артикуляция при пении. Выработка навыков стоя и сидя. Дыхание перед началом пения, одновременный вдох и начало пения. Свободный, естественный звук без крика. Использование мягкой атаки звука.	16
2 полугодие	По возможности добиваться чистого интонирования при пении. Учить детей слушать, прежде всего, себя и прислушиваться к пению учителя, и других учеников. Приучить к спокойному, обдуманному воспроизведению звука, без крика. Посадка хорового певца, положение корпуса. Округление гласных при пении. Учет динамики, нюансов при пении. Учить детей слушать, прежде всего, себя и прислушиваться к пению учителя, и других учеников.	19

К окончанию первого года обучения учащиеся должны :

- уметь определять движение мелодии;
- справляться с интонационно-ритмическими упражнениями – попевками, построенных в пределах секунды, терции;
- выразительно исполнять разучиваемые песни, соответствующие возрасту учащихся (4-5 лет).

Второй год обучения

Календарные сроки	Темы и содержание занятий	Ко-во часов
1 полугодие	Посадка хорового певца, положение корпуса, головы, артикуляция при пении. Округление гласных при пении. Учет динамики, нюансов при пении. Дикционные навыки – гласные и согласные, их роль при пении. Приучить к спокойному, обдуманному воспроизведению звука, без крика. Устойчивое интонирование. Работа над ансамблем при пении и чистотой строя.	16
2 полугодие	Дыхание перед началом пения, одновременный вдох и начало пения. Смена дыхания в процессе пения. Работа над чистотой интонации. Взаимоотношение гласных и согласных при пении. Точное произношение текста. Выработка ритмической устойчивости, динамичной ровности при пропевании текста. Анализ текста и содержания исполняемого произведения. Разучивание по фразам, закрепление интонации, пение по цепочке.	19

К окончанию второго года обучения учащиеся должны:

- уметь определять движение мелодии;
- чисто интонировать;
- справляться с интонационно-ритмическими упражнениями – попевками, построенных в пределах терции, кварты, квинты;
- выразительно исполнять разучиваемые песни, соответствующие возрасту учащихся (5-6 лет).

Третий год обучения

Календарные сроки	Темы и содержание занятий	Ко-во часов
1 полугодие	Певческая установка и дыхание. В зависимости от характера	16

	<p>исполняемого произведения различный характер дыхания (короткое и активное в быстрых темпах исполняемых песен; более спокойное, но также активное в медленных), смена дыхания в процессе пения. Знакомство с навыками «цепного дыхания». Осознанное воспроизведение мелодии, учить слушать, что поёт ребёнок. Выработка самооценки. Точное произношение текста. Отнесение внутри слова согласных к последующему слогу. Работа над соединением текста с мелодией разучиваемого произведения. Отработка активной дикции при пении, чёткое произношении текста. Работа над чистотой интонации. Звуковедение и дикция.</p>	
<p>2 полугодие</p>	<p>По возможности добиваться чистого интонирования при пении. Учить детей слушать, прежде всего, себя и прислушиваться к пению учителя, и других учеников. Приучить к спокойному, обдуманному воспроизведению звука, без крика. Выработка ритмической устойчивости, динамичной ровности при пропевании текста. Доступная мелодическая линия и диапазон изучаемых хоровых произведений. Доступность текста. Устойчивое интонирование одноголосного пения при дублирующей мелодию аккомпанементе. Пение без сопровождения. Анализ текста и содержания исполняемого произведения. Формирование исполнительских навыков.</p>	<p>19</p>

К окончанию третьего года обучения учащиеся должны:

- справляться с требованиями педагога;
- чисто интонировать;
- выдерживать ритмический рисунок в ансамбле при пении;

- справляться с интонационно-ритмическими упражнениями – попевками, построенных в пределах терции, кварты, квинты, октавы;
- выразительно исполнять разучиваемые песни, соответствующие возрасту учащихся (6-7 лет).

3. Требования к уровню подготовки учащегося

Годовые требования

Основная форма изучаемых произведений – куплетная (т.к. данная форма доступнее для детей 4-7 лет.) при разучивании деление песен на мотивы, периоды, предложения, фразы. Фразировка в зависимости от текстового и музыкального содержания. Учет различных видов динамики. Пение в умеренном темпе, а так же исполнение быстрых медленных темпов. Репертуар подбирается с учетом возможностей учащихся.

1-е полугодие 7-8 произведений (3-4 песни народных, современных, советских композиторов).

2-е полугодие 7-8 произведений (3-4 песни народных, современных, советских композиторов).

Первый год обучения

Рекомендуемые произведения:

- Ю. Чичков «Праздничная песенка»;
- Ю. Чичков «Новогодний хоровод»;
- Б. Савельев «Карусельные лошадки»;
- Л. Старченко «Грибочки»;
- И. Кушникова «Как прекрасен мир»;
- Л. Гусева «Кто с кем ходит»;
- Ю. Парфенова «Песенка жука»;
- М. Сидорова «К нам опять пришла весна»;
- Е. Соколова «Добрая сказка»;
- В. Орлова, Н. Мурычева «Разноцветная песенка»;
- А. Понамарёва, А. Чеменёва «Дождик»;
- П. Васильев «Осеннее настроение»;
- В. Ленин «Снежная сказка»;
- Е. Поплянова, Н. Пикулева «Дождик»;
- В. Щукина «Маленький кузнечик»;
- А. Филиппенко, Т. Волгина «Весёлый музыкант»;
- Г. Струве, Н. Соловьёва «Пестрый колпачок»;
- Е. Крылатов «Упрямые утята»;
- В. Кит, В. Татаринова «Слон и скрипочка».

Народные песни:

- «Ходит зайка» р.н.п.
- «Танец утят» ф.н.п.
- «Сел комарик на дубочек» б.н.п. обр. С. Полонского;
- «Комарочек» ф.н.п. обр. Н. Римского-Корсакова;

«Коровушка» р.н.п. обр. М. Красева;
«Дудка» р.н.п.;
«Сидит ворон на дубу» р.н.п.;
«Как на тоненький ледок» р.н.п.;
«Ой, ребята» р.н.п., обр. Е. Тиличеевой.

Второй год обучения

А. Попотенко, А. Челенива «Осень»;
Н. Муренчива «Плывёт кораблик»;
М. Быстрова «Самая любимая»;
Т. Бакач «Добрые слова»;
Т. Бакач «Бабушка подружка»;
Т. Евсеева «Подснежников букет»;
М. Заболоцкий, И. Смирнова «Песня ласточки»;
Е. Соколова «Ждем весну»;
Ю. Парфенова «Песня ручейка»;
Г. Струве, В. Семернина «Про козлика»;
В. Иванникова, О. Фадеева «Самая хорошая»;
Р. Паулс, И. Ласманис «Колыбельная»;
Б. Семёнова «Зебры»;
С. Соснин «Добрый великан»;
С. Соснин «Начинаем перепляс»;
Д. Львов – Компанеец «Карусель»;
П. Синявский «Ходики с кукушкой».

Народные песни:

«Кума моя, кумочка» б.н.п.;
«Со вьюном я хожу» р.н.п. обр. А. Гречанинова;
«Как по лугу» р.н.п. обр. Л. Абеяк;
«Зеленеет сад» р.н.п. обр. В. Соколова;
«Как под наши ворота» р.н.п.;
«На горе - то, калина» р.н.п.;
«Ой, звоны звонят» укр. н. п. обр. Т. Попотенко;
«Веснянка» укр.н.п.;
«Каравай» р.н.п. обр. Т. Попатенко;
«А мы просо сеяли» р.н.п. обр. В. Агафонникова.

Третий год обучения

В. Копченкова, А. Максимович «Зимний вальс»;
В. Копченкова, А. Максимович «Ёлочка красавица»;
Ю. Парфенова «Реченька лучистая»;
Ю. Парфенова «Прекрасный мир»;
Т. Богач «Что зовём мы родиной»;
М. Быстрова «Берёзка»;
Т. Прописнова «Россия»;
Н. Караваева «Земля наш дом»;
И.Г. Кушникова «Как прекрасен мир»;

Н. Куликова «Мамин вальс»;
А. Понамарёва «Новогодняя песня»;
А. Чеменёва «Мама»;
А. Кудряшова «Веселые котики»;
И. Яворовский «Мур-Мур»;
И. Яворовский «До свидания, осень».

Народные песни:

«Рождество» - ст. англ. П.;
«Зыбка» - р.н.п. обр. В. Агафонникова;
«Барашек» - б.н.п.;
«Колечко» - гр. Н.п.;
«Как под наши ворота» - р.н.п.;
«На горе - то, калина» - р.н.п.;
«У меня ль во садочке» - р.н.п.;
«Селезень да утка» - р.н.п. обр. В. Агафонникова;
«По амбару Дуня шла» - р.н.п.;
«Как по лугу» - р.н.п. обр. Л.Абеляк;
«В огороде был козел» - р.н.п. обр. В.Рыжова;
«Коровушка» р.н.п. обр. М. Красева.

Произведения русских и зарубежных композиторов:

И.С. Бах «За рекою старый дом»;
И.С. Бах «Осень»;
В. Моцарт «Цветы»;
А. Гречанинов «Про телёночка»;
И.Брамс «Домовой»;
Л. Бетховен «Волшебный цветок».

4. Формы и методы контроля

- Концертные выступления, родительские собрания;
- Классные часы с концертом;
- Индивидуальный опрос.

5.Методическое обеспечение учебного процесса

Учебная программа по предмету «Хоровое пение» рассчитана на 3 года обучения. В программе учтен принцип систематического и последовательного обучения. Последовательность в обучении поможет учащимся применять полученные знания и умения в изучении нового материала. Программу наполняют темы, составленные с учетом возрастных возможностей детей.

Формирование у учащихся умений и навыков происходит постепенно. Трехлетний срок реализации программы учебного предмета позволяет продолжить дальнейшее обучение в детских музыкальных школах и школах искусств.

Задача руководителя хорового класса – пробудить у детей любовь к хоровому пению, сформировать необходимые навыки и выработать

потребность в систематическом коллективном музицировании, учитывая, что хоровое пение – наиболее доступный вид подобной деятельности. На занятиях должны активно использоваться знания нотной грамоты и навыки сольфеджирования, так как работа по нотам, а затем и хоровым партитурам помогает учащимся воспринимать музыкальные произведения сознательно, значительно ускоряет процесс разучивания. Пение по нотам необходимо сочетать с пением по слуху, так как именно пение по слуху способствует развитию музыкальной памяти. На протяжении всех лет обучения педагог следит за формированием и развитием важнейших вокально-хоровых навыков учащихся (дыханием, звуковедением, ансамблем, строем, дикцией), постепенно усложняя задачи, расширяя диапазон певческих возможностей детей. Особое значение имеет работа над словом, музыкальной и поэтической фразой, формой всего произведения, над умением почувствовать и выделить кульминационные моменты как всего произведения, так и отдельных его частей. Постепенно, с накоплением опыта хорового исполнения, овладением вокально-хоровыми навыками, репертуар дополняется. Наряду с куплетной формой учащиеся знакомятся с многообразными жанрами хоровой музыки. Краткие пояснительные беседы к отдельным произведениям используются руководителем хорового класса для выявления своеобразия стилей отдельных композиторов, музыкального языка различных эпох. Такие беседы способствуют обогащению музыкального кругозора учащихся, помогают формировать их художественную культуру. Для учащихся инструментальных отделений хоровой класс является одним из обязательных предметов, способствующих формированию навыков коллективного музицирования. Всемерно используя возможности групповых занятий, предусмотренных действующими учебными планами, нельзя забывать о том, что хор – это коллектив. Лишь исходя из этого можно профессионально строить работу над всеми компонентами хорового звучания. Так, при организации учебного процесса в школе целесообразно руководствоваться интересами и возможностями коллективных форм занятий, координируя их с групповыми, мелкогрупповыми и даже индивидуальными. Такой организационный принцип будет способствовать успешной работе хорового класса как исполнительского коллектива.

6.Списки рекомендуемой нотной и методической литературы

Учебная литература

- 1.Смирнова И. «Колокольчики» журнал. Изд.С-П 2004г.;
- 2.Конкевич С. «Музыкальные праздники».Изд. «Литера» 2005г.;
- 3.Тютюнникова Т. «Бим, бам, бом» уч. пособие 2005г.
- 4.Ригина Г. «Хрестоматия». Изд. «Учебная литература», Самара 2003г.;
- 5.Бандина А., Попов В., Тихеева Л. «Школа хорового пения», Вып. 1,2. М.,1966 «Каноны для детского хора»;

6. Струве Г. М., 2001 «Песни для детского хора», Вып. 5. Хоровые произведения русских и зарубежных композиторов, сост. Соколов В. М., 1963 «Песни для детского хора», Вып. 12, сост.
7. Соколов В. М., 1975 «Поет детская хоровая студия «Пионерия»;
8. Мякишев И «Поющее детство». Произведения для детского хора.), М., 2002г.;
9. Рубинштейн А. «Избранные хоры», М., 1989;
10. Соколов В. «Обработки и переложения для детского хора». М., 1969; Тугаринов Ю. «Произведения для детского хора», 2-е издание. «Современная музыка» 1989;
11. Соколов В. «Хоры без сопровождения», для начинающих детских хоровых коллективов. Вып. 1, 2. М. 2009г.;

Методическая литература

1. Дмитриев Л. Основы вокальной методики. – М.: Музыка, 2002.;
2. Добровольская Н. Вокально-хоровые упражнения в детском хоре. М, 1987;
3. Михайлова М. Развитие музыкальных способностей детей. – Ярославль, «Академия развития», 1997;
4. Самарин В., Осеннева М., Уколова Л. Методика работы с детским вокально-хоровым коллективом. – М.: Academia, 1999;
5. Струве Г. Школьный хор. М., 1981;
6. Теория и методика музыкального образования детей: Научно-методическое пособие/ Л.В.Школяр, М.С.Красильникова, Е.Д.Критская и др. – М., 1998;
7. Халабузарь П., Попов В. Теория и методика музыкального воспитания. – Санкт-Петербург, 2000 ;
8. Халабузарь П., Попов В., Добровольская Н. Методика музыкального воспитания. Учебное пособие. М., 1990 ;
9. Соколов В. Работа с хором. 2-е издание. - М., 1983;
10. Стулова Г. Теория и практика работы с хором. - М., 2002;
11. Стулова Г. Хоровой класс: Теория и практика работы в детском хоре. - М., 1988;
12. Чесноков П. Хор и управление им. - М., 1961.

Государственное бюджетное учреждение дополнительного
образования «Детская школа искусств»
им. В.В. Толкуновой

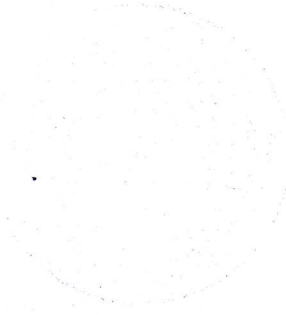

Рабочая программа по учебному предмету
«Этикет»
дополнительной общеразвивающей общеобразовательной
программы в области музыкального искусства
«Раннее эстетическое развитие»

г. Ртищево
2022г.

Рассмотрено
методическим советом
ГБУ ДО «ДШИ» им. В.В. Толкуновой
Протокол № 1
от « 26 » 08 2022 г.

Утверждаю

Директор ГБУ ДО «ДШИ»

им. В.В. Толкуновой

Н.В. Шаракеева

от « 26 » 08 2022 г.

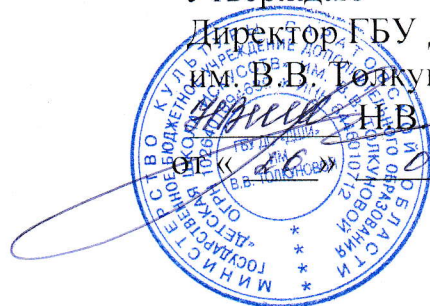

Разработчик – О.Е.Серебрякова, заведующая отделением раннего эстетического развития ГБУ ДО «ДШИ» им. В.В. Толкуновой

Рецензент: - Т.С.Емельянова, заведующая структурным подразделением «Детская музыкальная школа» филиал «Саратовский областной колледж искусств» в г. Балашове

Рецензент: - М.В. Шаршина, заместитель директора по ученой работе ГБУ ДО «Детская школа искусств» им. В.В. Толкуновой г. Ртищево

Структура программы учебного предмета

1. Пояснительная записка

- Характеристика учебного предмета, его место и роль в образовательном процессе;
- Срок реализации учебного предмета;
- Объем учебного времени, предусмотренный учебным планом образовательной организации на реализацию учебного предмета;
- Форма проведения учебных аудиторных занятий;
- Цель и задачи учебного предмета;
- Структура программы учебного предмета;
- Методы обучения;
- Описание материально – технических условий реализации учебного предмета;

2. Содержание учебного предмета

- Учебно - тематический план
- Годовые требования

3. Требования к уровню подготовки учащихся

- Требования к уровню подготовки на разных этапах обучения

4. Формы и методы контроля, система оценок

- Цели, виды, форма, содержание

5. Методическое обеспечение учебного процесса

6. Список рекомендуемой литературы

1. Пояснительная записка

Характеристика учебного предмета, его место и роль в образовательном процессе

Программа «Этикет» - ориентирована на развитие гармоничной и воспитанной личности ребенка и рассчитана на один год обучения, по одному занятию в неделю. Этикет – большая и важная часть человеческой культуры, нравственности, морали, выработанной на протяжении многих веков жизни в соответствии с их представлениями о нравственности, справедливости, добре и зле, благоустройстве и красоте.

Правила поведения являются итогом многовекового развития культурных традиций народов. В наше время одним из основных принципов современной жизни является поддержание нормальных отношений между людьми и стремление избежать конфликтов, а уважение и внимание можно заслужить лишь при соблюдении вежливости и воспитанности. Меняются вкусы, привычки, манеры, но главные ценности остаются востребованными. Это и правила общения, правила этикета. Прошло много веков, но люди так же ценят такт, вежливость, уважение. Знание этикета – один из необходимых признаков воспитанности.

Не многим удаётся уделить достаточно времени для полноценного воспитания гармоничной личности наших детей. К большому сожалению не всем известна история рода поколений собственной семьи.

Учитывая мнение психологов, оптимальный период для развития ребёнка это детство, когда малыш открыт для восприятия разного рода информации, но не способным правильно отбирать и запоминать только хорошее, поэтому то, что может быть упущено в этом возрасте, исправить позже оказывается намного сложнее. Занимаясь с малышами используя и сочетая при этом различные виды искусств, что является один из важных подходов для гармоничного развития ребёнка, мы помогаем воспитать именно полноценно сформировавшуюся личность, а его разум и логика приобретают силу.

Программа ориентированна на развитие гармоничной и воспитанной личности ребёнка и рассчитана на один год обучения, по одному занятию в неделю. Возраст поступающих детей (4-5 лет).

Срок реализации учебного предмета

При реализации программы учебного предмета «Этикет» со сроком обучения 1-го, продолжительность учебных занятий составляет 35 часов в год(один раз в неделю).

Сведения о затратах учебного времени

Вид учебной работы, нагрузки	Затраты учебного времени	Затраты учебного времени	Всего часов
Год обучения	1		
Полугодия	1	2	
количество недель	16	19	
Аудиторные занятия	16	19	35

Максимальная учебная нагрузка	16	19	35
-------------------------------	----	----	----

Объём учебного времени, предусмотренный учебном плане образовательной организации на реализацию учебного предмета.

Общая трудоёмкость учебного предмета при 1-летнем сроке обучения составляет 35 часов. Продолжительность урока 0 30 минут.

Форма проведения учебных аудиторных занятий

Занятия проводятся в мелкогрупповой форме, численность учащихся в группе – от 8 до 10 человек. Мелкогрупповая форма занятий позволяет преподавателю построить процесс обучения в соответствии с принципами дифференцированного и индивидуального подходов.

Методы обучения

Для достижения поставленной цели и реализации задач предмета используются следующие методы обучения:

- словесный (объяснение, беседа, рассказ);
- наглядный (показ, наблюдение, демонстрация приемов работы);
- практический (освоение приемов игры на инструменте);
- эмоциональный (подбор ассоциаций, образов, художественные впечатления).

Описание материально – технических условий реализации учебного предмета

Реализация программы учебного предмета «Этикет» обеспечивается:

- доступом каждого учащегося к библиотечным фондам, аудио и видеозаписи;
- учебные аудитории для групповых занятий оснащенные фортепиано, музыкальным центром.

Цель и задачи учебного предмета

Цель программы: воспитать нравственное поведение личности ребенка, вводя в мир вежливости и этикета.

Главная задача: вырастить и воспитать творчески мыслящего ребёнка.

Основные задачи:

- формирование первоначальных представлений о культуре поведения и этикете;
- пробудить интерес к культуре, воспитать искренность, доброжелательность, уважение к окружающим, привить любовь к музыке;
- помочь полнее раскрыть свои возможности и способности;

- обеспечение полноценного психического развития;
- коррекция личности;
- научить оперировать полученными знаниями, но и реализовать собственные идеи;
- воспитать навыки разумного поведения.

Главными принципами в работе с детьми по данной программе являются:

- целостный подход в решении педагогических задач;
- последовательное усложнение поставленных задач;
- создание обстановки, в которой ребёнок чувствует себя раскрепощено;
- положительная оценка деятельности, способствующая более высокой активности, эмоциональной отдаче, хорошему настроению и желанию дальнейшего участия в творчестве.

Структура программы

- сведения о затратах учебного времени, предусмотренного на освоение учебного предмета;
- распределение учебного материала по годам обучения⁴
- описание дидактических единиц учебного предмета;
- требования к уровню подготовки учащихся;
- формы и методы контроля, система оценок;
- методическое обеспечение учебного процесса.

2. Содержание учебного предмета:

Годовые требования

При составлении содержания и объёма теоретических сведений учитываются возрастные возможности учащихся данного возраста. Материал располагается в соответствии с принципами дидактики, предполагающими строгую последовательность в усвоении, когда новые знания опираются на уже полученные и на предыдущий опыт.

К окончанию обучения, по программе «Этикет», учащиеся должны знать :

- смысл слова «Этикет» и его значение в жизни человека;
- основные правила поведения в обществе;
- основные правила общения со сверстниками;
- правила поведения в школе.

Содержание предмета

№	Тема и содержание занятий	Количество часов
1	«Этикет- правила вежливости». Знакомство с главными героями. Воспитание вокально- интонационных навыков.	1
2	Слова вежливости и их значение	1
3	Правила гигиены. Порядок в комнате. Разучивание попевки «Маленький мишутка».	1
4	Правила пользования, уход за личными вещами. Попевка-«Очень важно чистым быть».	1
5	Уход за личными вещами. Разучивание песенки - потешки	1
6	Правила феи-вежливости для воспитанных детей. Ролевые игры.	1
7	Правила поведения на улице.Разучивание песенки «Прогулка»	1
8	Как правильно вести себя на улице.	1
9	Правила поведения в общественном транспорте. Разучивание песенки – потешки «стучат – колеса»	1
10	Развитие вокально- интонационных навыков.	1
11	Шкатулка вежливых советов. Ролевые игры.	1
12	Правила приема гостей. Столовый этикет.	1
13	«В гости мы приехали» - разучивание детской песенки- потешки. правила приема гостей.	1
14	Урок-игра «проверь себя».	1
15	Правила поведения в гостях	1
16	Ролевые игры. Правила поведения в гостях.	1
17	Составление мини-рассказа на заданную тему «Как вести себя в гостях».	1
18	Правила поведения в общественном месте.	1
19	Правила поведения в театре. Ролевые игры.	1
20	Как правильно вести беседу. Разучивание потешки «По совету доброй зайки».	1
21	Правила вежливой беседы. Ролевые игры.	1
22	Как правильно пригласить гостей.	1
23	«Очень важно вежливым быть» ролевые игры.	1
24	Основы столового этикета.	1
25	Правила пользования столовыми приборами.	1
26	Правила поведения за столом.	1
27	Шкатулка вежливых советов.	1
28	Бережное отношение к вещам. Воспитание аккуратности и внимательности.	1
29	Ролевые игры. Что такое – аккуратность.	1
30	Правила дружбы. Разучивание потешки «Дружим мы с друзьями».	1

31	Чтобы у тебя было много друзей.	1
32	Анализ собственного поведения. Ролевые игры.	1
33	Правила поведения в школе.	1
34	Как правильно вести себя в школе. Ролевые игры.	1
35	Урок-игра «Проверь себя».	1

Формы и методы контроля. Критерии оценок.

Контроль знаний, умений, навыков учащихся обеспечивает оперативное управление учебным процессом и выполняет обучающую, проверочную, воспитательную и корректирующую функции. Разнообразные формы контроля успеваемости учащихся позволяют объективно оценить успешность и качество образовательного процесса. Основными видами контроля являются:

- Использование метода игрового тестирования;
- Устный опрос;
- Рабочие тетради – раскраски.
- устный опрос;
- рабочие тетради – раскраски для выполнения домашнего задания;
- игровое тестирование.

Форма подведения итогов: использование метода игрового тестирования.

Пример №1.

Как правильно вести себя на улице.



Задание 1.

Вопрос для вежливых малышей и малышей:

1. КАКИЕ ПРИВЕТСТВИЯ ТЕБЕ ЗНАКОМЫ?

2. КАК ПРАВИЛЬНО ВЕСТИ СЕБЯ НА УЛИЦЕ? ЧТО НЕПРАВИЛЬНО ДЕЛАЮТ ДЕТИ ИЗОБРАЖЁННЫЕ НА КАРТИНКАХ:

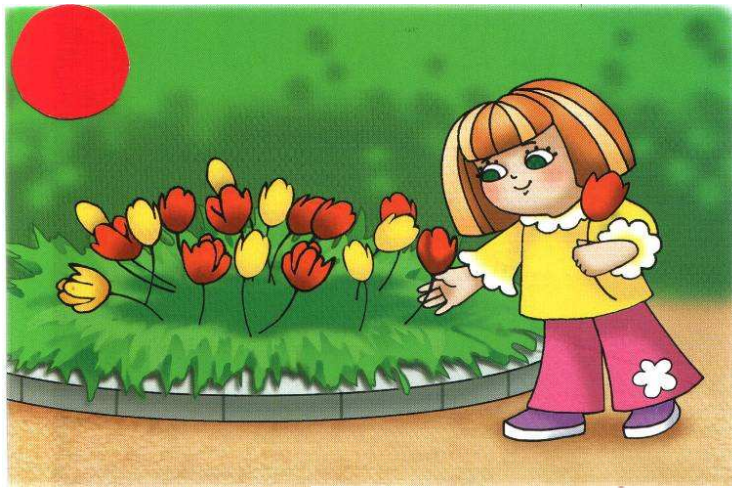

Пример №2

Запомни правила поведения на улице!

Задание 1.

Определи, какие вежливые слова, нужно говорить при встрече знакомых и друзей на улице, в магазине, в школе или детском саду?

2. Выбери и подчеркни только те слова, которые можно говорить при встрече:

- ЗДРАВСТВУЙ;
- ИЗВИНИТЕ;
- ДОБРЫЙ ДЕНЬ;
- СПОКОЙНОЙ НОЧИ;
- ДОБРЫЙ ВЕЧЕР.

Задание 3.

Если на улице ты случайно задел прохожего, то какое вежливое слово следует произнести? Выбери правильный ответ:

ОЙ; ИЗВИНИТЕ; ЗДРАВСТВУЙТЕ.

Запомни правила:

1. Строго соблюдай правила дорожного движения, не подвергай опасности свою жизнь и жизнь других людей.
2. Конфетные обёртки, бумажки, мусор нельзя бросать на улице для этого есть специальные урны.
3. Не обижай друзей и тех, кто меньше тебя. Всегда помогай близким справиться с делами.
4. Чтобы обратиться к незнакомому человеку, скажи вежливо, употребляя слова: «будьте добры, скажите, пожалуйста.....».
5. Всегда говори «СПАСИБО» чтобы отблагодарить за помощь.

Критерии оценки

Оценка	Критерии оценки
5 (отлично)	Все результаты и ответы положительные. Ребенок ответил правильно на все вопросы. Выполнил правильно все задания.
4 (хорошо)	Не все ответы результативны, что свидетельствует о наличии средних музыкальных и творческих способностях ребенка.
3 (удовлетворительно)	Справились только с одним заданием. Множество не верных ответов.

5. Методическое обеспечение учебного процесса

Важнейшие педагогические принципы постепенности и последовательности в изучении материала требуют от преподавателя применения различных подходов к учащимся, учитывающих оценку их интеллектуальных, физических, музыкальных и эмоциональных данных, уровень подготовки. Учебная программа по предмету «Этикет» рассчитана на 1 год обучения. В программе учтен принцип систематического и последовательного обучения. Последовательность в обучении поможет учащимся применять полученные знания и умения в изучении нового материала. Программу наполняют темы, составленные с учетом возрастных возможностей детей.

Формирование у учащихся умений и навыков происходит постепенно.

Трехлетний срок реализации программы учебного предмета позволяет продолжить дальнейшее обучение в детских музыкальных школах и школах искусств.

6. Список рекомендуемой нотной и методической литературы

Учебная литература

1. Л.М. Шипицина «Азбука общения» Санкт -Петербург 2002г.;
- 2.Т.А. Шорыгина «Вежливые сказки» - этикет для малышей;
- 3.Н.В. Нищева «Развивающие сказки» 2002 Санкт – Петербург;
4. С.А. Насонкина «Уроки этикета» Санкт – Петербург.;
5. О.Н. Пахомова «Добрые сказки. Этика для малышей» г. Москва. Прометей 2003г.;
- 6.Т.А. Шорыгина «Этикет для малышей» г. Москва - Прометей 2003г.

Методическая литература

1. С.В. Петерина «Воспитание культуры поведения у детей дошкольного возраста» - Москва 1986г.;
- 2.Л.Ф. Островская «Беседы с родителями о нравственном воспитании дошкольников»;
3. Л.Ф. Островская «Педагогические ситуации в семейном воспитании дошкольников» - Москва Просвящение, 1990г.;
4. Е.А. Алябьева «Нравственно-этические беседы и игры с дошкольниками» Москва 2003г.;
5. Собственные проекты «Родной свой край люби и знай», «Мир каждому человеку».;
6. С.И. Семенка «Учимся сочувствовать, сопереживать» кор.развитие. программа Москва 2003г.;
7. О.А. Куревина «Психолог и семья» Ярославль 2001г.;
8. Н.В. Ключева «Путешествие в прекрасное» Москва 2004г.;
9. А.Ю. Монахова «Психолог и семья. Актуальные методы взаимодействия» Ярославль 2002г.;
10. А.А. Романов «Направленная игровая» Москва 2004г.